

SISTEMI DI FISSAGGIO



FILETTI RIPORTATI
liBlok



BUSSOLE
autofilettanti

 **HOMBERGER**

Cata-Listino **2025**

HOMBERGER.COM

Homberger S.p.A., fondata nel 1905, è un'azienda italiana che da oltre un secolo rappresenta un punto di riferimento per l'industria. Grazie alla lunga esperienza, unita ad una profonda conoscenza del mercato, fornisce soluzioni innovative di alcuni dei migliori marchi presenti sul mercato internazionale dell'industria meccatronica insieme a un servizio di consulenza in qualità.

120	22	60	70	2300
Anni di Storia	Milioni Fatturato 2024	Collaboratori	Partner	Clienti Attivi

LA MISSION E I VALORI

Homberger persegue un obiettivo chiaro: migliorare i processi produttivi dell'industria attraverso innovazione e competenza, offrendo soluzioni e servizi che generano valore concreto per imprese e persone.

VISION

Rendere i processi produttivi dell'industria manifatturiera italiana più sicuri, efficaci ed efficienti.

MISSION

Fornire soluzioni innovative di alcuni dei migliori marchi presenti sul mercato internazionale dell'industria meccatronica insieme a un servizio di consulenza in qualità.

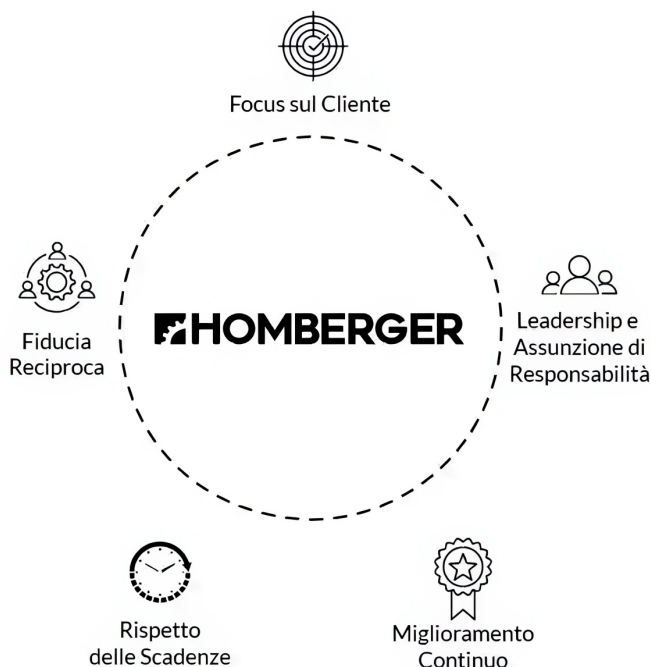

IMPEGNO PER LA QUALITÀ

La qualità è il cuore di ogni attività. Per Homberger, garantire standard elevati significa assicurare che ogni prodotto, servizio e processo soddisfi le aspettative dei clienti e contribuisca al loro successo. Questo impegno si riflette in ogni aspetto del suo lavoro quotidiano.



La ISO 9001 definisce gli standard per garantire la qualità costante di prodotti e servizi, in linea con le aspettative dei clienti.



La EN 9120 è pensata per i distributori del settore aerospaziale, difesa e spazio e rafforza la ISO 9001 con requisiti più severi su tracciabilità, documentazione e fornitori.

PRODOTTI E SERVIZI

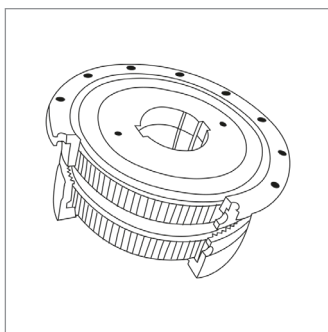

COMPONENTI INDUSTRIALI

Componenti standard e su misura per macchine e sistemi di automazione industriale, progettati per garantire affidabilità, efficienza e prestazioni ottimali.

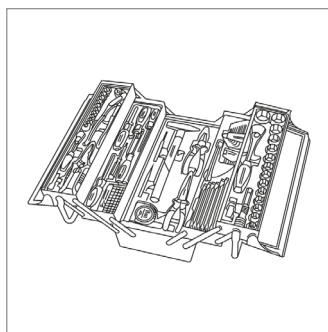

UTENSILI PROFESSIONALI

Attrezzature e consumabili per taglio, foratura, smussatura e unione dei metalli: utensili manuali, elettro utensili, pneumatici e abrasivi per professionisti dell'industria e dell'artigianato.

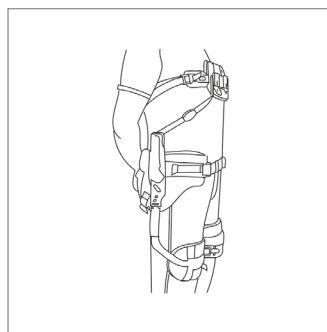

ESOSCHELETRI

Tecnologie avanzate per supportare e migliorare le capacità fisiche degli operatori.

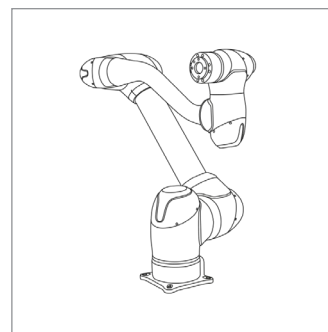

ROBOT COLLABORATIVI

Robot collaborativi, o cobot, dispositivi sicuri e versatili, progettati per condividere lo spazio di lavoro con gli operatori, supportandoli in diverse attività produttive.

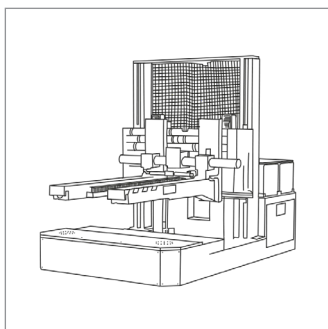

SISTEMI DI MOVIMENTAZIONE STAMPI

Sistemi avanzati per cambio stamperie industriali, pensati per massimizzare produttività e precisione.

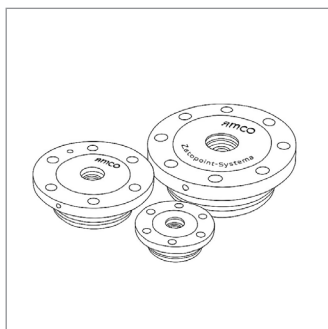

SISTEMI DI BLOCCAGGIO

Sistemi di bloccaggio per macchine utensili che fissano il pezzo in lavorazione, assicurando stabilità, precisione e sicurezza.

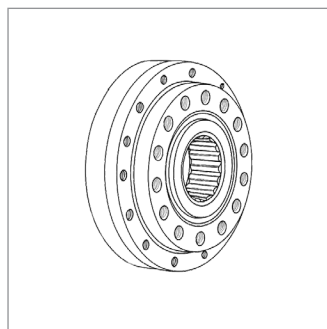

MOTION CONTROL

Soluzioni per applicazioni ad alta precisione: riduttori, motori torque, azionamenti, elettromandrine e martinetti meccanici.

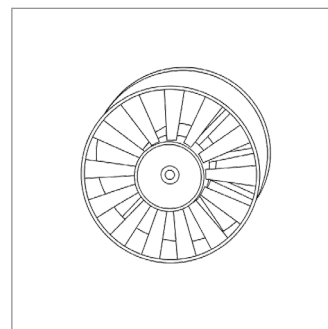

COMPONENTI AERONAUTICA E DIFESA

Soluzioni per l'aeronautica che includono ventole ad alte prestazioni e sistemi di raffreddamento per elettronica e avionica.

HOMBERGER SUL TERRITORIO



SEDE DI GENOVA

La sede storica dell'azienda, dove si trovano gli uffici amministrativi e parte dell'area commerciale.



SEDE DI MILANO

La sede dedicata alla robotica collaborativa e al settore aeronautico, con uffici tecnici e aree di sviluppo.



CENTRO LOGISTICO

Il polo da cui partono tutte le spedizioni, punto di riferimento per la distribuzione su tutto il territorio nazionale.

INDICE



	Pagina
Presentazione filetti riportati EliBlok	4
Impieghi e vantaggi	5
Caratteristiche Tecniche.....	6
Filetti riportati EliBlok autofrenanti.....	7
Istruzioni di posa.....	8
Strumenti di posa.....	10, 11
Apparecchi di posa.....	11
Accessori	12
Kit di riparazione.....	13
Filetti riportati Metrici.....	15
Filetti riportati UNC	51
Filetti riportati UNF.....	67
Filetti riportati BSW.....	81, 82
Filetti riportati BSF	83
Filetti riportati BSP	84

BUSSOLE autofilettanti

Presentazione Bussole Autofilettanti	87
Vantaggi.....	88
Condizioni di posa	89
Gamma standard con fenditure taglienti.....	91
Gamma speciale con tre fori taglienti Serie corta	92
Gamma speciale con tre fori taglienti Serie lunga.....	93
Apparecchi di posa uso a mano e a macchina	
Istruzioni di posa apparecchio uso a mano	94
Istruzioni di posa apparecchio uso a macchina.....	95
Gamma apparecchio di posa uso mano	96
Gamma apparecchio di posa uso macchina.....	97

CAMPI DI APPLICAZIONE



AERONAUTICO

/// Aerei commerciali
/// Lanciatori
/// Vettori spaziali



DIFESA

/// Veicoli militari
/// Sottomarini
/// Aerei militari



ENERGIA

/// Turbine a gas
/// Nucleare
/// Eolico



AGRICOLTURA

/// Trattori e ribaltabili



NAVALE

/// Finiture interne
/// Laminature



FERROVIARIO

/// Allestimenti interni
/// Motori



COSTRUZIONI

/// Accessori per escavatori
/// Comandi idraulici



AUTOMOTIVE

/// Blocchi motore
/// Sistemi anti-vibrazioni



ALTRE APPLICAZIONI

/// Macchinari industriali
/// Medicali
/// Elettrodomestici



FILETTI RIPORTATI



FILETTI RIPORTATI
liBlok



FILETTI RIPORTATI ELIBLOK

Utilizzati in tutti i settori industriali, i filetti riportati EliBlok standard o autofrenanti sono l'elemento fondamentale per raggiungere una buona tenuta negli assemblaggi di alta qualità.

I filetti riportati EliBlok sono ricavati da un filo metallico con sezione a rombo il quale genera due filettature concentriche, una interna ed una esterna che permettono una di accogliere una vite con la massima precisione, l'altra di essere accolta in un foro opportunamente filettato.

Il filetto termina ad una estremità con un codolo di trascinamento che serve per il montaggio del filetto stesso all'interno del foro.

Una volta inserito il filetto, il codolo di trascinamento viene staccato, se necessario, con un apposito punzone (troncatore) in modo da garantire il libero passaggio alla vite.



CAMPI DI APPLICAZIONE

In generale

- Rinforzo della maschiatura
- Fissaggi sottoposti a smontaggi frequenti
- Manutenzione e riparazione filettature in genere
- Creazione di filettature ad alta resistenza

Settori

- Industria automobilistica e aerospaziale
- Elettronica, meccanica e plastica
- Macchine e attrezzature

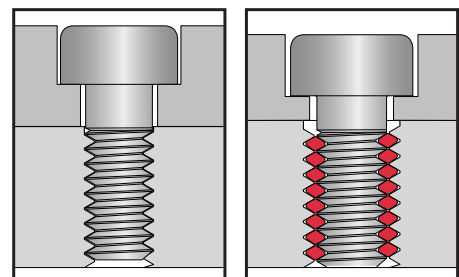



UTILIZZATO PER

- Il recupero di filettature che nel tempo si sono logorate, strappate o che sono addirittura state sbagliate in produzione. Il filetto EliBlok riporta la filettatura alla dimensione iniziale, mantenendo le dimensioni del foro preesistente.
- Una filettatura più robusta in quanto è in grado di ripristinare una filettatura realizzata su materiali teneri come alluminio e ghisa che si usurano rapidamente e si strappano a seguito di frequenti avvitamenti delle viti o a causa di serraggi troppo pesanti.
- Per filettature autofrenanti usate in situazioni in cui le vibrazioni tendono ad allentare la vite. La deformazione poligonale di una o più spire esercita un'azione frenante sulla vite, efficace anche ad alte temperature.
- Riduzione di materiale e di ingombri utile in quanto riduce il peso e l'ingombro dei pezzi. Grazie alle sue caratteristiche richiede minor spazio rispetto ad altri sistemi e può essere montato su pareti ridotte. Questo è molto importante soprattutto nel caso di materiali teneri.

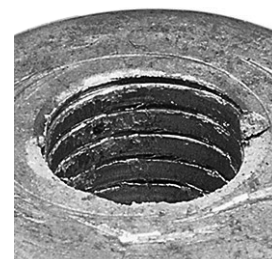

Filettatura danneggiata



Filettatura riparata

VANTAGGI

Il filetto riportato EliBlok è utilizzato per il rafforzamento delle maschiature di cui diventa l'effettivo rivestimento.

Particolarmente indicato per materiali morbidi, il filetto riportato EliBlok offre resistenza alle sollecitazioni termico/corrosive e meccaniche.





CARATTERISTICHE TECNICHE

Caratteristiche meccaniche

- Il filetto riportato EliBlok presenta allo stato libero, cioè prima del suo inserimento nel foro, un diametro esterno maggiore rispetto a quello della maschiatura destinata a riceverlo.
- Entrando nel foro subisce una deformazione elastica che gli permette di aderire stabilmente alla parete ricevente impedendone la fuoriuscita in qualsiasi condizione a cui può essere sottoposto.

Materiale

- Realizzato in acciaio inossidabile X10 Cr Ni 18-8.
- Può essere prodotto anche in bronzo fosforoso, Inconel, Inconel argentato. Fornibili su richiesta.



Resistenza all'usura, alla corrosione e ad altri agenti

- La sua resistenza alla trazione è di circa 1400 N / mm².
- Elimina il deterioramento delle filettature dovuto agli svitamenti, alle vibrazioni, alla fatica, al grippaggio, alla corrosione ed offre elevata resistenza alle alte temperature fino a punte di 425° C e in continuo di 325° C.

Filettatura

Metrica ISO normale e passo fine

- Pollici UNC / UNF
- Gas - BSP
- BSW – BSF

	Materiale	Temperatura massima di utilizzo	Opzioni di rivestimento superficiale	Applicazioni
STANDARD	Materiale standard Acciaio inossidabile 18.8 AISI 304 (1.4301) AISI 302 (1.4310)	Fino a punte 425°C In continuo 315°C	Lubrificazione a secco Cadmatura Argentatura Zincatura Stagnatura	Tutte le applicazioni normali, su ogni tipo di materiale
	Acciaio inossidabile speciale: AISI 304L, 316, 316L, 316Ti, 321	Fino a 400° C in continuo		Applicazioni speciali Resistenza agli acidi e alle alte temperature Amagnetico
SU RICHIESTA	Bronzo fosforoso	Fino a punte 300° C In continuo 250° C	Cadmatura	Applicazioni speciali Componenti in rame Buona tenuta ad alcune coppie elettrolitiche
	Inconel x 750 Nc 15 Fe Nba	Fino a punte 750° C In continuo 540° C	Argentatura	Centrali termiche Settore aerospaziale Settore aeronautica Turbocompressori
	Nimonic 90 Nc 20 C. 18Ti	Fino a punte 860° C In continuo 600° C		



FILETTI RIPORTATI ELIBLOK AUTOFRENANTI

La gamma dei filetti riportati EliBlok autofrenanti corrisponde sotto tutti gli aspetti alla gamma dei filetti standard. La caratteristica di questi filetti è la deformazione poligonale di una o più spire del filetto.

Tale deformazione provoca un forte serraggio sui fianchi della filettatura della vite eliminando gli effetti di svitamento provocato da sollecitazioni e vibrazioni o da carichi termici.

I filetti riportati EliBlok autofrenanti evitano l'impiego di controdadi, rondelle speciali o altri sistemi costosi e complicati e rimangono efficaci anche in presenza di temperature elevate.

Le coppie di frenata ottenute con i filetti autofrenanti sono equivalenti ai valori indicati nelle Norme ISO 2320 e offrono ogni garanzia in quanto controllati sistematicamente grazie ad un banco di prova di tensione e di coppia.

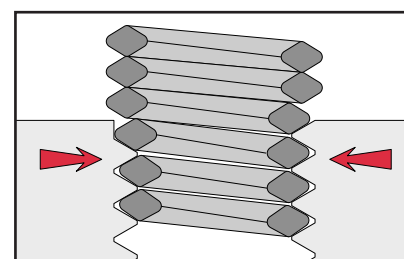
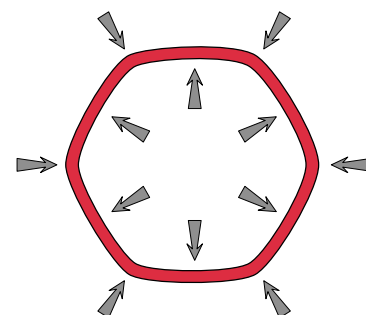

Dimensioni	Maxi 1° avvitamento	Mini 1° svitamento	Mini 5° svitamento
M3	0,43	0,12	0,08
M4	0,90	0,18	0,12
M5	1,60	0,29	0,20
M6	3,00	0,45	0,30
M8	6,00	0,85	0,60
M10	10,5	1,50	1,00
M12	15,5	2,30	1,60
M14	24,0	3,30	2,30
M16	32,0	4,50	3,00
M20	54,0	7,50	5,30
M24	80,0	11,5	8,00

Valori in Nm estratti da ISO 2320 (classe di viti 8)

I filetti riportati EliBlok autofrenanti sono riconoscibili ad occhio nudo perché forniti in colore rosso.





ISTRUZIONI DI POSA

1. FORATURA

Forare utilizzando una normale punta per trapano seguendo le indicazioni sul diametro di foratura e profondità riportate nelle tabelle delle rispettive misure.



2. MASCHIATURA

Maschiare utilizzando l'apposito maschio EliBlok. Dopo la maschiatura, si consiglia di controllare la sede filettata con un apposito tampone passa-non-passa.

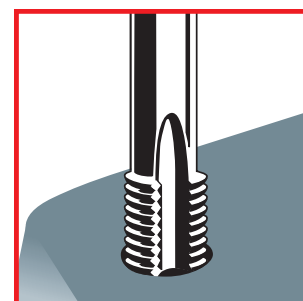

3. POSA

L'inserimento del filetto nel foro è realizzabile mediante l'utilizzo di appositi apparecchi di posa manuali, o meccanici a seconda dell'esigenza.

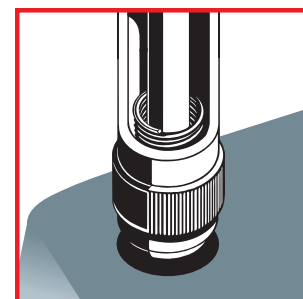

4. ROTTURA DEL CODOLO DI TRASCINAMENTO

Una volta terminato l'inserimento del filetto nel foro, rompere il codolo di trascinamento con l'apposito troncatore EliBlok esercitando un leggero "colpo secco" in prossimità della tacca di rottura.

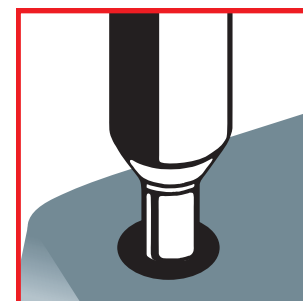

5. FILETTO MONTATO

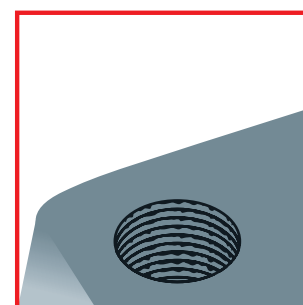



UTILIZZO APPARECCHI DI POSA



BasicLine

Nel caso di applicazione con apparecchio di posa manuale BasicLine occorre posizionare il filetto sull'asta di posa con cava allungata (1) e posizionare l'anello di regolazione della profondità (2) in modo che il codolo di trascinamento si incastri nella sede dell'apertura.

Riporre l'apparecchio a contatto con il foro ed in asse con lo stesso. Introdurre il filetto nel foro mediante avvitamento dell'asta facendo attenzione a non effettuare troppa pressione.

Il filetto è correttamente posizionato quando è entrato totalmente nel foro e l'ultima spira risulta essere a circa 0,25 volte il passo (o mezzo giro circa) al di sotto del piano di montaggio.



ProLine

Nel caso di applicazione con apparecchio di posa manuale ProLine, occorre posizionare il filetto nel naso dell'apparecchio (1) con il codolo di trascinamento rivolto verso l'esterno. Riporre l'apparecchio a contatto con il foro ed in asse con lo stesso.

Introdurre il filetto nel foro mediante avvitamento dell'asta di manovra (2). Il filetto è correttamente posizionato quando è entrato totalmente nel foro e l'ultima spira risulta essere a circa 0,25 volte il passo (o mezzo giro circa) al di sotto del piano di montaggio.



STRUMENTI DI POSA

FORATURA



La foratura del preforo può essere realizzata con una normale punta per trapano. Le dimensioni del diametro e la profondità di foratura sono riportate nelle tabelle delle singole misure nelle pagine seguenti.

MASCHIATURA

I maschi EliBlok sono maschi speciali per filetti riportati e possono essere utilizzati sia a mano che a macchina.



Maschio sgrossatore

Per impiego a mano o a macchina per fori passanti e ciechi. Imbocco su 4 filetti. Utilizzabile su metalli duri e per maschiature di alta precisione. Predispone la filettatura per la successiva maschiatura con il maschio finitore.

Fornibile su richiesta.



Maschio finitore

Per impiego a mano o a macchina per fori passanti e ciechi. Imbocco su 2 filetti.



Maschio a macchina a taglio GUN

Per impiego a macchina a scanalatura dritta per fori passanti. Imbocco su 4 filetti. Il taglio GUN forza i trucioli verso il basso.

Fornibile su richiesta



Maschio a macchina elicoidale H da 35° a 39°

Per impiego a macchina a scanalatura elicoidale da 35° a 39° per fori ciechi. Imbocco da 2 a 3 filetti. Per tutti i materiali di difficile lavorazione



CONTROLLO



Tampone di controllo

Ha lo scopo di verificare, mediante gli appositi calibri filettati di controllo "passa-nonpassa", la conformità della maschiatura prima di inserire il filetto riportato EliBlok nel foro precedentemente maschiato.

APPARECCHI DI POSA MANUALI

BasicLine: Pratico ed economico



L'apparecchio di posa manuale senza naso filettato consente di installare il filetto riportato EliBlok in modo semplice e rapido.

Modelli

- Monodimensionale con asta liscia

ProLine: Professionale e preciso



L'apparecchio di posa manuale con naso filettato consente di installare il filetto riportato EliBlok sia in applicazioni in cui è richiesta la massima precisione che in zone difficili dove non è possibile l'uso dell'altra mano per trattenere il filetto.

Modelli

- Multidimensionale con asta liscia
- Multidimensionale con asta filettata (per passi fini) (fornibile su richiesta)
- Monodimensionale con corpo e asta liscia o filettata

APPARECCHI DI POSA SEMI AUTOMATICI O ELETTRICI

Fornibili su richiesta apparecchi di posa con motore pneumatico o elettrico reversibile per una rapida e facile posa dei filetti riportati EliBlok



Apparecchio di posa pneumatico



Apparecchio di posa elettrico



ACCESSORI



Troncatore

Con il troncatore manuale la rottura del codolo di trascinamento avviene semplicemente appoggiando il troncatore sulla tacca di rottura del codolo stesso, esercitando un leggero ma secco colpo di martello sulla testa del troncatore. Una volta inserito il filetto nel foro è possibile rompere il codolo di trascinamento per lasciare libero il passaggio alla vite.

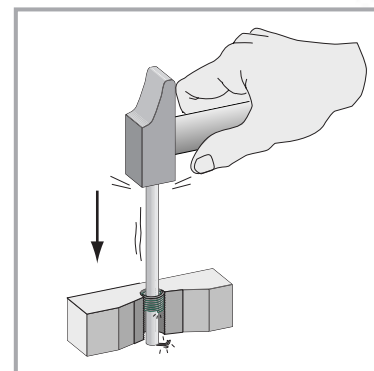

Troncatore automatico

Con il troncatore automatico utilizzato sempre manualmente, la rottura del codolo di trascinamento avviene in maniera automatica senza dover utilizzare ulteriori attrezzature.

Fornibile su richiesta

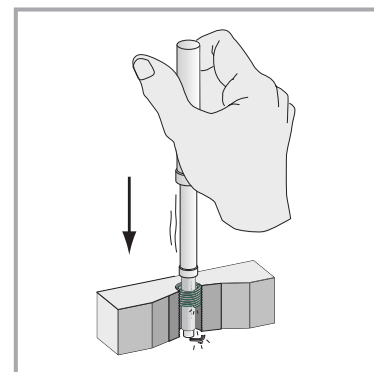

Estrattore

Utilizzato per rimuovere il filetto dal foro nel caso di errata applicazione. Occorre introdurre l'estrattore nella filettatura del filetto montato, pressare fortemente e girare in senso antiorario.

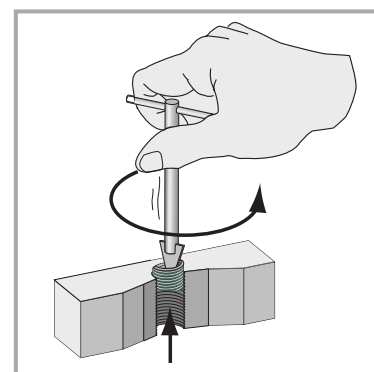



KIT DI RIPARAZIONE

Kit di riparazione realizzati per far fronte alle necessità dei tecnici di manutenzione, sono fornibili in due differenti versioni: monodimensionali e multidimensionali

Monodimensionali BasicLine e ProLine

Adatti alla riparazione di un solo diametro sono composti da:

- 1 apparecchio di posa
- 1 maschio finitore
- 1 punta da trapano
- 1 troncatore
- Da 5 a 20 filetti riportati EliBlok (lunghezza 1,5D)

BasicLine



ProLine



Kit Multidiametro ProLine

Fornito con apparecchi di posa con naso filettato che consente di installare il filetto riportato Eliblok sia in applicazioni in cui è richiesta la massima precisione sia in zone difficili dove non è possibile l'uso dell'altra mano per trattenere il filetto.

ProLine



5d



4d

IL NOSTRO SITO WEB

Visitateci online su
www.hoberger.com



Filetti e bussole



 **HOMBERGER**

FILETTI RIPORTATI

METRICI



Prezzi IVA esclusa.

Attenzione: Non è possibile fornire quantità inferiori alle quantità minime indicate.

M2,5x45



ISTRUZIONI DI MONTAGGIO

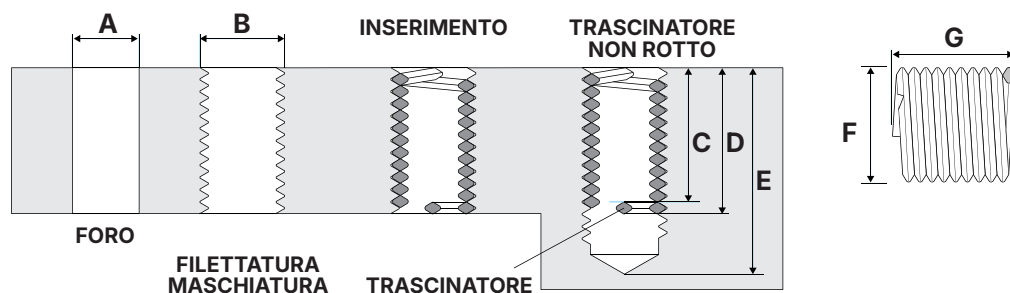

ELIBLOK STANDARD



Diametro x passo	Lunghezza filetto		Codice	Q.tà min.	Prezzo €/cad.
	x d	mm			
M2,5 x 45	1d	2,5	EK0125045025SR	100	€ 0,19
	1,5d	3,75	EK0125045375SR	100	€ 0,21
	2d	5,0	EK0125045005SR	100	€ 0,22
	2,5d	6,25	EK0125045625SR	100	€ 0,26
	3d	7,5	EK0125045075SR	100	€ 0,31

ELIBLOK AUTOFRENANTE



Diametro x passo	Lunghezza filetto		Codice	Q.tà min.	Prezzo €/cad.
	x d	mm			
M2,5 x 45	1d	2,5	EK0225045025SR	100	€ 0,30
	1,5d	3,75	EK0225045375SR	100	€ 0,36
	2d	5,0	EK0225045005SR	100	€ 0,40
	2,5d	6,25	EK0225045625SR	100	€ 0,42
	3d	7,5	EK0225045075SR	100	€ 0,47

INFORMAZIONI GENERALI

Diametro x passo	Foratura (A)			Maschiatura (B)	Lunghezza filetto		Filetto montato		Profondità Min. di foratura mm (E)	Filetto allo stato libero			
	Ø foro mm	Tolleranza Min.	Max.		Ø esterno Min. mm (B)	x d	mm	Lunghezza utile mm (C)		Lunghezza nom. mm (D)	Min.	Max.	N° di spire (G)
M2,5 x 45	2,6	2,6	2,7	3,08	1d	2,5	2,1	2,5	5,1	3,3	3,5	3,5	
					1,5d	3,75	3,3	3,75				6,3	5,9
					2d	5,0	4,6	5				7,6	8,1
					2,5d	6,25	5,8	6,25				8,9	10,5
					3d	7,5	7,1	7,5				10,1	12,9

APPARECCHIO DI POSA ①

Diametro x passo	Versioni	Codice	Prezzo €/cad.
M2,5 x 45	BASIC LINE	EK55250455	€ 10,10
	PRO LINE	EK0525045	€ 43,30

MASCHIO ②

Diametro x passo	Tipologia	Codice	Prezzo €/cad.
M2,5 x 45	FINITORE	EK080225045	€ 13,50
	ELICOIDALE (H)	EK080425045	€ 28,40
	SGROSSATORE	Su richiesta	
	MACCHINA (GUN)	Su richiesta	

TRONCATORE ③

Diametro x passo	Tipologia	Codice	Prezzo €/cad.
M2,5 x 45	STANDARD	EK0525	€ 9,30

ESTRATTORE ④

Diametro x passo	Tipologia	Codice	Prezzo €/cad.
M2,5 x 45	STANDARD	EK0566	€ 35,00

KIT DI RIPARAZIONE MONODIMENSIONALE ⑤

Diametro x passo	Versioni	Codice	Prezzo €/cad.
M2,5 x 45	BASIC LINE	EK1025045375SR	€ 30,95
	PRO LINE	EK1125045375	€ 78,90



ISTRUZIONI DI MONTAGGIO

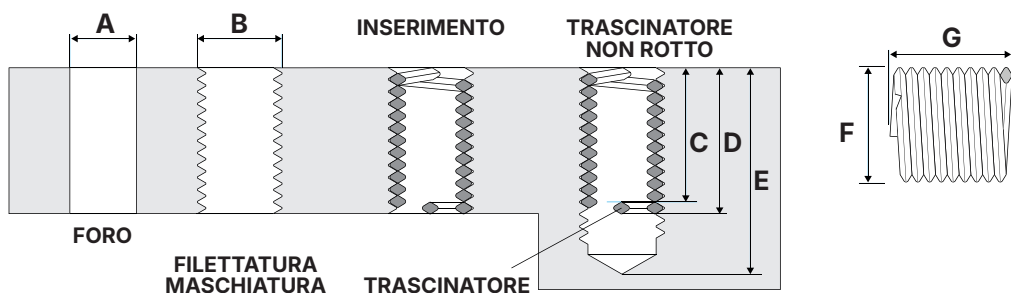

ELIBLOK STANDARD



Diametro x passo	Lunghezza filetto		Codice	Q.tà min.	Prezzo €/cad.
	x d	mm			
M3 x 50	1d	3,0	EK0103050003SR	100	€ 0,19
	1,5d	4,5	EK01030500045SR	100	€ 0,20
	2d	6,0	EK0103050006SR	100	€ 0,22
	2,5d	7,5	EK01030500075SR	100	€ 0,25
	3d	9,0	EK0103050009SR	100	€ 0,28

ELIBLOK AUTOFRENANTE



Diametro x passo	Lunghezza filetto		Codice	Q.tà min.	Prezzo €/cad.
	x d	mm			
M3 x 50	1d	3,0	EK0203050003SR	100	€ 0,27
	1,5d	4,5	EK02030500045SR	100	€ 0,25
	2d	6,0	EK0203050006SR	100	€ 0,29
	2,5d	7,5	EK02030500075SR	100	€ 0,32
	3d	9,0	EK0203050009SR	100	€ 0,36

INFORMAZIONI GENERALI

Diametro x passo	Foratura (A)			Maschiatura (B)	Lunghezza filetto		Filetto montato		Profondità Min. di foratura mm (E)	Filetto allo stato libero		
	Ø foro mm	Tolleranza Min.	Max.		Ø esterno Min. mm (B)	x d	mm	Lunghezza utile mm (C)		Lunghezza nom. mm (D)	Ø est. mm (F) Min.	Max.
M3 x 50	3,2	3,11	3,22	3,65	1d	3,0	2,5	3,0	5,8	3,8	4,0	3,9
					1,5d	4,5	4,0	4,5				6,3
					2d	6,0	5,5	6,0				9,4
					2,5d	7,5	7,0	7,5				11,9
					3d	9,0	8,5	9,0				14,5

APPARECCHIO DI POSA ①

Diametro x passo	Versioni	Codice	Prezzo €/cad.
M3 x 50	BASIC LINE	EK55030505	€ 10,10
	PRO LINE	EK0503050	€ 42,00

MASCHIO ②

Diametro x passo	Tipologia	Codice	Prezzo €/cad.
M3 x 50	FINITORE	EK080203050	€ 13,00
	ELICOIDALE (H)	EK080403050	€ 14,70
	SGROSSATORE	Su richiesta	
	MACCHINA (GUN)	Su richiesta	

TRONCATORE ③

Diametro x passo	Tipologia	Codice	Prezzo €/cad.
M3 x 50	STANDARD	EK0503	€ 9,25

ESTRATTORE ④

Diametro x passo	Tipologia	Codice	Prezzo €/cad.
M3 x 50	STANDARD	EK0566	€ 35,00

KIT DI RIPARAZIONE MONODIMENSIONALE ⑤

Diametro x passo	Versioni	Codice	Prezzo €/cad.
M3 x 50	BASIC LINE	EK1003050045SR	€ 30,95
	PRO LINE	EK1103050045	€ 73,50



M4x70



ISTRUZIONI DI MONTAGGIO

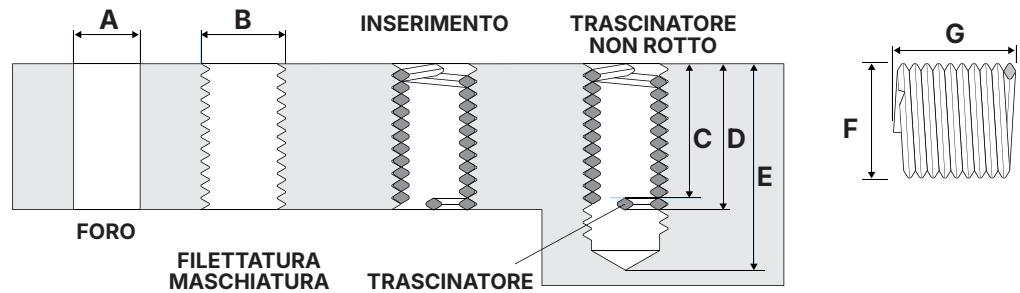

ELIBLOK STANDARD



Diametro x passo	Lunghezza filetto		Codice	Q.tà min.	Prezzo €/cad.
	x d	mm			
M4 x 70	1d	4,0	EK0104070004SR	100	€ 0,16
	1,5d	6,0	EK0104070006SR	100	€ 0,17
	2d	8,0	EK0104070008SR	100	€ 0,18
	2,5d	10,0	EK0104070010SR	100	€ 0,22
	3d	12,0	EK0104070012SR	100	€ 0,27

ELIBLOK AUTOFRENANTE



Diametro x passo	Lunghezza filetto		Codice	Q.tà min.	Prezzo €/cad.
	x d	mm			
M4 x 70	1d	4,0	EK0204070004SR	100	€ 0,22
	1,5d	6,0	EK0204070006SR	100	€ 0,24
	2d	8,0	EK0204070008SR	100	€ 0,26
	2,5d	10,0	EK0204070010SR	100	€ 0,33
	3d	12,0	EK0204070012SR	100	€ 0,36

INFORMAZIONI GENERALI

Diametro x passo	Foratura (A)			Maschiatura (B)		Lunghezza filetto		Filetto montato		Profondità Min. di foratura mm (E)	Filetto allo stato libero	
	Ø foro mm	Tolleranza Min.	Max.	Ø esterno Min. mm (B)	x d	mm	Lunghezza utile mm (C)	Lunghezza nom. mm (D)	Min.		Max.	N° di spire (G)
M4 x 70	4,2	4,15	4,29	4,91	1d	4,0	3,3	4,0	7,8	5,15	5,35	3,7
					1,5d	6,0	5,3	6,0	9,8			6,1
					2d	8,0	7,3	8,0	11,8			9,1
					2,5d	10,0	9,3	10,0	13,8			11,5
					3d	12,0	11,3	12,0	15,8			13,9

APPARECCHIO DI POSA ①

Diametro x passo	Versioni	Codice	Prezzo €/cad.
M4 x 70	BASIC LINE	EK55040705	€ 10,10
	PRO LINE	EK0504070	€ 34,00

MASCHIO ②

Diametro x passo	Tipologia	Codice	Prezzo €/cad.
M4 x 70	FINITORE	EK080204070	€ 13,00
	ELICOIDALE (H)	EK080404070	€ 14,70
	SGROSSATORE	Su richiesta	
	MACCHINA (GUN)	Su richiesta	

TRONCATORE ③

Diametro x passo	Tipologia	Codice	Prezzo €/cad.
M4 x 70	STANDARD	EK0504	€ 9,25

ESTRATTORE ④

Diametro x passo	Tipologia	Codice	Prezzo €/cad.
M4 x 70	STANDARD	EK0566	€ 35,00

KIT DI RIPARAZIONE MONODIMENSIONALE ⑤

Diametro x passo	Versioni	Codice	Prezzo €/cad.
M4 x 70	BASIC LINE	EK1004070006SR	€ 30,95
	PRO LINE	EK1104070006	€ 64,00



ISTRUZIONI DI MONTAGGIO

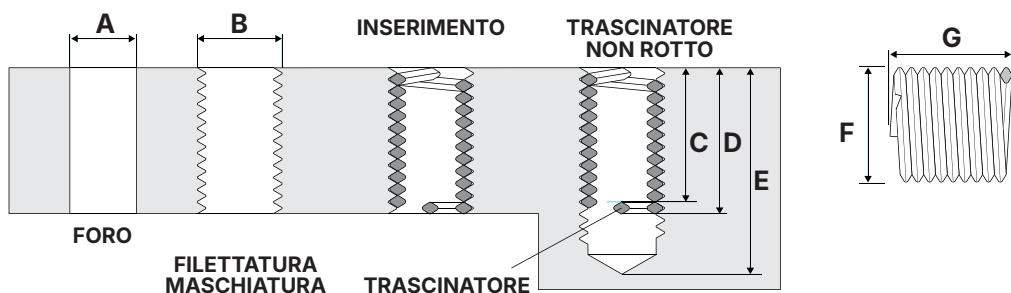

ELIBLOK STANDARD



Diametro x passo	Lunghezza filetto		Codice	Q.tà min.	Prezzo €/cad.
	x d	mm			
M5 x 80	1d	5,0	EK0105080005SR	100	€ 0,19
	1,5d	7,5	EK0105080075SR	100	€ 0,18
	2d	10,0	EK0105080010SR	100	€ 0,20
	2,5d	12,5	EK0105080125SR	100	€ 0,23
	3d	15,0	EK0105080015SR	100	€ 0,30

ELIBLOK AUTOFRENANTE



Diametro x passo	Lunghezza filetto		Codice	Q.tà min.	Prezzo €/cad.
	x d	mm			
M5 x 80	1d	5,0	EK0205080005SR	100	€ 0,25
	1,5d	7,5	EK0205080075SR	100	€ 0,24
	2d	10,0	EK0205080010SR	100	€ 0,28
	2,5d	12,5	EK0205080125SR	100	€ 0,34
	3d	15,0	EK0205080015SR	100	€ 0,43

INFORMAZIONI GENERALI

Diametro x passo	Foratura (A)			Maschiatura (B)		Lunghezza filetto		Filetto montato		Profondità Min. di foratura mm (E)	Filetto allo stato libero	
	Ø foro mm	Tolleranza Min.	Max.	Ø esterno Min. mm (B)	x d	mm	Lunghezza utile mm (C)	Lunghezza nom. mm (D)	Min.		Max.	N° di spire (G)
M5 x 80	5,2	5,17	5,33	6,04	1d	5,0	4,2	5,0	9,2	6,35	6,6	4,3
					1,5d	7,5	6,7	7,5	11,7			6,9
					2d	10,0	9,2	10,0	14,2			9,7
					2,5d	12,5	11,7	12,5	16,7			12,3
					3d	15,0	14,2	15,0	19,2			14,8

APPARECCHIO DI POSA ①

Diametro x passo	Versioni	Codice	Prezzo €/cad.
M5 x 80	BASIC LINE	EK55050805	€ 13,00
	PRO LINE	EK0505080	€ 33,00

MASCHIO ②

Diametro x passo	Tipologia	Codice	Prezzo €/cad.
M5 x 80	FINITORE	EK080205080	€ 10,10
	ELICOIDALE (H)	EK080405080	€ 18,90
	SGROSSATORE	Su richiesta	
	MACCHINA (GUN)	Su richiesta	

TRONCATORE ③

Diametro x passo	Tipologia	Codice	Prezzo €/cad.
M5 x 80	STANDARD	EK0505	€ 9,25

ESTRATTORE ④

Diametro x passo	Tipologia	Codice	Prezzo €/cad.
M5 x 80	STANDARD	EK0566	€ 35,00

KIT DI RIPARAZIONE MONODIMENSIONALE ⑤

Diametro x passo	Versioni	Codice	Prezzo €/cad.
M5 x 80	BASIC LINE	EK1005080075SR	€ 32,00
	PRO LINE	EK1105080075	€ 64,00



M6x100



ISTRUZIONI DI MONTAGGIO

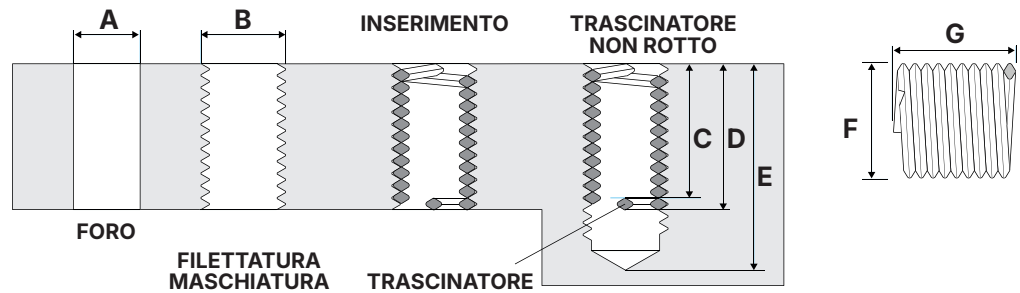

ELIBLOK STANDARD



Diametro x passo	Lunghezza filetto		Codice	Q.tà min.	Prezzo €/cad.
	x d	mm			
M6 x 100	1d	6,0	EK0106100006SR	100	€ 0,20
	1,5d	9,0	EK0106100009SR	100	€ 0,18
	2d	12,0	EK0106100012SR	100	€ 0,22
	2,5d	15,0	EK0106100015SR	100	€ 0,27
	3d	18,0	EK0106100018SR	100	€ 0,32

ELIBLOK AUTOFRENANTE



Diametro x passo	Lunghezza filetto		Codice	Q.tà min.	Prezzo €/cad.
	x d	mm			
M6 x 100	1d	6,0	EK0206100006SR	100	€ 0,25
	1,5d	9,0	EK0206100009SR	100	€ 0,27
	2d	12,0	EK0206100012SR	100	€ 0,30
	2,5d	15,0	EK0206100015SR	100	€ 0,40
	3d	18,0	EK0206100018SR	100	€ 0,53

INFORMAZIONI GENERALI

Diametro x passo	Foratura (A)			Maschiatura (B)		Lunghezza filetto		Filetto montato		Profondità Min. di foratura mm (E)	Filetto allo stato libero	
	Ø foro mm	Tolleranza Min.	Max.	Ø esterno Min. mm (B)	x d	mm	Lunghezza utile mm (C)	Lunghezza nom. mm (D)	Min.		Max.	N° di spire (G)
M6 x 100	6,3	6,22	6,41	7,3	1d	6,0	5,0	6,0	11,2	7,6	7,85	4,2
					1,5d	9,0	8,0	9,0	14,2			6,9
					2d	12,0	11,0	12,0	17,2			9,6
					2,5d	15,0	14,0	15,0	20,2			12,3
					3d	18,0	17,0	18,0	23,2			14,6

APPARECCHIO DI POSA ①

Diametro x passo	Versioni	Codice	Prezzo €/cad.
M6 x 100	BASIC LINE	EK55061005	€ 13,00
	PRO LINE	EK0506100	€ 32,90

MASCHIO ②

Diametro x passo	Tipologia	Codice	Prezzo €/cad.
M6 x 100	FINITORE	EK080206100	€ 10,10
	ELICOIDALE (H)	EK080406100	€ 16,80
	SGROSSATORE	Su richiesta	
	MACCHINA (GUN)	Su richiesta	

TRONCATORE ③

Diametro x passo	Tipologia	Codice	Prezzo €/cad.
M6 x 100	STANDARD	EK0506	€ 7,10

ESTRATTORE ⑤

Diametro x passo	Tipologia	Codice	Prezzo €/cad.
M6 x 100	STANDARD	EK0566	€ 35,00

KIT DI RIPARAZIONE MONODIMENSIONALE ⑤

Diametro x passo	Versioni	Codice	Prezzo €/cad.
M6 x 100	BASIC LINE	EK1006100009SR	€ 33,60
	PRO LINE	EK1106100009	€ 69,00



ISTRUZIONI DI MONTAGGIO

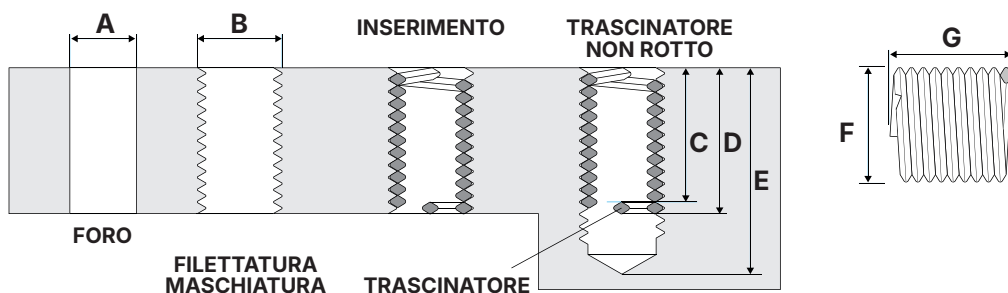

ELIBLOK STANDARD



Diametro x passo	Lunghezza filetto		Codice	Q.tà min.	Prezzo €/cad.
	x d	mm			
M7 x 100	1d	7,0	EK0107100007SR	50	€ 0,25
	1,5d	10,5	EK0107100105SR	50	€ 0,32
	2d	14,0	EK0107100014SR	50	€ 0,35
	2,5d	17,5	EK0107100175SR	50	€ 0,42
	3d	21,0	EK0107100021SR	50	€ 0,50

ELIBLOK AUTOFRENANTE



Diametro x passo	Lunghezza filetto		Codice	Q.tà min.	Prezzo €/cad.
	x d	mm			
M7 x 100	1d	7,0	EK0207100007SR	100	€ 0,38
	1,5d	10,5	EK0207100105SR	100	€ 0,42
	2d	14,0	EK0207100014SR	100	€ 0,45
	2,5d	17,5	EK0207100175SR	100	€ 0,54
	3d	21,0	EK0207100021SR	100	€ 0,56

INFORMAZIONI GENERALI

Diametro x passo	Foratura (A)			Maschiatura (B)	Lunghezza filetto		Filetto montato		Profondità Min. di foratura mm (E)	Filetto allo stato libero		
	Ø foro mm	Tolleranza Min.	Max.		Ø esterno Min. mm (B)	x d	mm	Lunghezza utile mm (C)		Lunghezza nom. mm (D)	Ø est. mm (F) Min.	Max.
M7 x 100	7,3	7,22	7,41	8,30	1d	7,0	6,0	7,0	12,1	8,65	8,9	5,3
					1,5d	10,5	9,5	10,5				8,2
					2d	14,0	13,0	14,0				11,1
					2,5d	17,5	16,5	17,5				14,3
					3d	21,0	20,0	21,0				17,4

APPARECCHIO DI POSA

Diametro x passo	Versioni	Codice	Prezzo €/cad.
M7 x 100	BASIC LINE	EK55071005	€ 11,15
	PRO LINE	EK0507100	€ 35,00

MASCHIO ②

Diametro x passo	Tipologia	Codice	Prezzo €/cad.
M7 x 100	FINITORE	EK080207100	€ 15,25
	ELICOIDALE (H)	EK080407100	€ 31,00
	SGROSSATORE	Su richiesta	
	MACCHINA (GUN)	Su richiesta	

TRONCATORE ③

Diametro x passo	Tipologia	Codice	Prezzo €/cad.
M7 x 100	STANDARD	EK0507	€ 9,25

ESTRATTORE ④

Diametro x passo	Tipologia	Codice	Prezzo €/cad.
M7 x 100	STANDARD	EK0566	€ 35,00

KIT DI RIPARAZIONE MONODIMENSIONALE ⑤

Diametro x passo	Versioni	Codice	Prezzo €/cad.
M7 x 100	BASIC LINE	EK1007100105SR	€ 41,40
	PRO LINE	EK1107100105	€ 75,50



M8x100



ISTRUZIONI DI MONTAGGIO

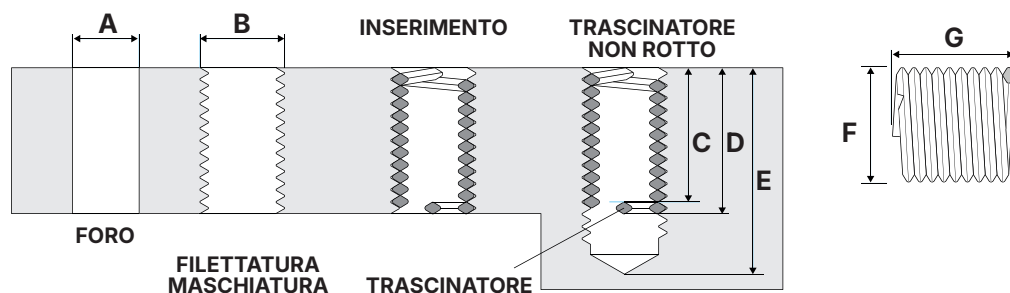

ELIBLOK STANDARD



Diametro x passo	Lunghezza filetto		Codice	Q.tà min.	Prezzo €/cad.
	x d	mm			
M8 x 100	1d	8,0	EK0108100008SR	50	€ 0,27
	1,5d	12,0	EK0108100012SR	50	€ 0,27
	2d	16,0	EK0108100016SR	50	€ 0,35
	2,5d	20,0	EK0108100020SR	50	€ 0,42
	3d	24,0	EK0108100024SR	50	€ 0,52

ELIBLOK AUTOFRENANTE



Diametro x passo	Lunghezza filetto		Codice	Q.tà min.	Prezzo €/cad.
	x d	mm			
M8 x 100	1d	8,0	EK0208100008SR	100	€ 0,36
	1,5d	12,0	EK0208100012SR	100	€ 0,38
	2d	16,0	EK0208100016SR	100	€ 0,44
	2,5d	20,0	EK0208100020SR	100	€ 0,52
	3d	24,0	EK0208100024SR	100	€ 0,58

INFORMAZIONI GENERALI

Diametro x passo	Foratura (A)			Maschiatura (B)	Lunghezza filetto		Filetto montato		Profondità Min. di foratura mm (E)	Filetto allo stato libero		
	Ø foro mm	Tolleranza Min.	Max.		Ø esterno Min. mm (B)	x d	mm	Lunghezza utile mm (C)		Lunghezza nom. mm (D)	Ø est. mm (F) Min.	Max.
M8 x 100	8,3	8,22	8,41	9,30	1d	8,0	7,0	8,0	13,0	9,85	10,1	6,1
					1,5d	12,0	11,0	12,0	17,0			9,5
					2d	16,0	15,0	16,0	21,0			12,9
					2,5d	20,0	19,0	20,0	25,0			16,5
					3d	24,0	23,0	24,0	29,0			19,9

APPARECCHIO DI POSA ①

Diametro x passo	Versioni	Codice	Prezzo €/cad.
M8 x 100	BASIC LINE	EK55081005	€ 11,15
	PRO LINE	EK0508100	€ 35,00

MASCHIO ②

Diametro x passo	Tipologia	Codice	Prezzo €/cad.
M8 x 100	FINITORE	EK080208100	€ 15,00
	ELICOIDALE (H)	EK080408100	€ 30,50
	SGROSSATORE	Su richiesta	
	MACCHINA (GUN)	Su richiesta	

TRONCATORE ③

Diametro x passo	Tipologia	Codice	Prezzo €/cad.
M8 x 100	STANDARD	EK0508	€ 7,10

ESTRATTORE ④

Diametro x passo	Tipologia	Codice	Prezzo €/cad.
M8 x 100	STANDARD	EK0566	€ 35,00

KIT DI RIPARAZIONE MONODIMENSIONALE ⑤

Diametro x passo	Versioni	Codice	Prezzo €/cad.
M8 x 100	BASIC LINE	EK1008100012SR	€ 41,40
	PRO LINE	EK1108100012	€ 75,50



ISTRUZIONI DI MONTAGGIO

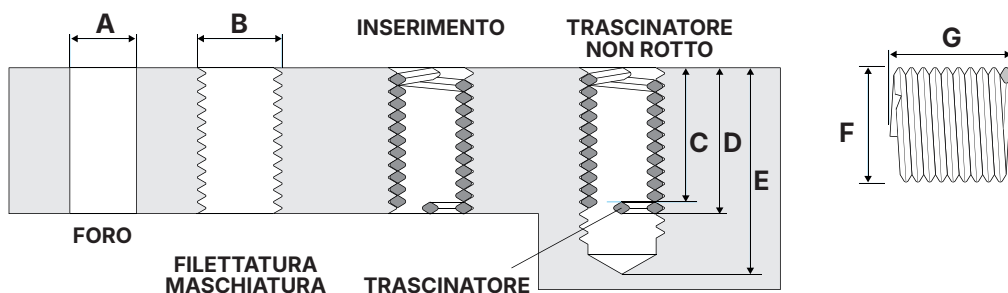

ELIBLOK STANDARD



Diametro x passo	Lunghezza filetto		Codice	Q.tà min.	Prezzo €/cad.
	x d	mm			
M8 x 125	1d	8,0	EK0108125008SR	100	€ 0,20
	1,5d	12,0	EK0108125012SR	100	€ 0,23
	2d	16,0	EK0108125016SR	100	€ 0,27
	2,5d	20,0	EK0108125020SR	100	€ 0,36
	3d	24,0	EK0108125024SR	100	€ 0,44

ELIBLOK AUTOFRENANTE



Diametro x passo	Lunghezza filetto		Codice	Q.tà min.	Prezzo €/cad.
	x d	mm			
M8 x 125	1d	8,0	EK0208125008SR	100	€ 0,30
	1,5d	12,0	EK0208125012SR	100	€ 0,32
	2d	16,0	EK0208125016SR	100	€ 0,38
	2,5d	20,0	EK0208125020SR	100	€ 0,54
	3d	24,0	EK0208125024SR	100	€ 0,56

INFORMAZIONI GENERALI

Diametro x passo	Foratura (A)			Maschiatura (B)	Lunghezza filetto		Filetto montato		Profondità Min. di foratura mm (E)	Filetto allo stato libero		
	Ø foro mm	Tolleranza Min.	Max.		Ø esterno Min. mm (B)	x d	mm	Lunghezza utile mm (C)		Lunghezza nom. mm (D)	Ø est. mm (F) Min.	Max.
M8 x 125	8,4	8,27	8,48	9,62	1d	8,0	6,8	8,0	14,2	9,85	10,1	4,7
					1,5d	12,0	10,8	12,0	18,2			7,4
					2d	16,0	14,8	16,0	22,2			10,6
					2,5d	20,0	18,8	20,0	26,2			13,5
					3d	24,0	22,8	24,0	30,2			16,4

APPARECCHIO DI POSA ①

Diametro x passo	Versioni	Codice	Prezzo €/cad.
M8 x 125	BASIC LINE	EK55081255	€ 11,15
	PRO LINE	EK0508125	€ 33,00

MASCHIO ②

Diametro x passo	Tipologia	Codice	Prezzo €/cad.
M8 x 125	FINITORE	EK080208125	€ 15,00
	ELICOIDALE (H)	EK080408125	€ 25,20
	SGROSSATORE	Su richiesta	
	MACCHINA (GUN)	Su richiesta	

TRONCATORE ③

Diametro x passo	Tipologia	Codice	Prezzo €/cad.
M8 x 125	STANDARD	EK0508	€ 7,10

ESTRATTORE ④

Diametro x passo	Tipologia	Codice	Prezzo €/cad.
M8 x 125	STANDARD	EK0566	€ 35,00

KIT DI RIPARAZIONE MONODIMENSIONALE ⑤

Diametro x passo	Versioni	Codice	Prezzo €/cad.
M8 x 125	BASIC LINE	EK1008125012SR	€ 41,40
	PRO LINE	EK1108125012	€ 70,00



M9x125



ISTRUZIONI DI MONTAGGIO

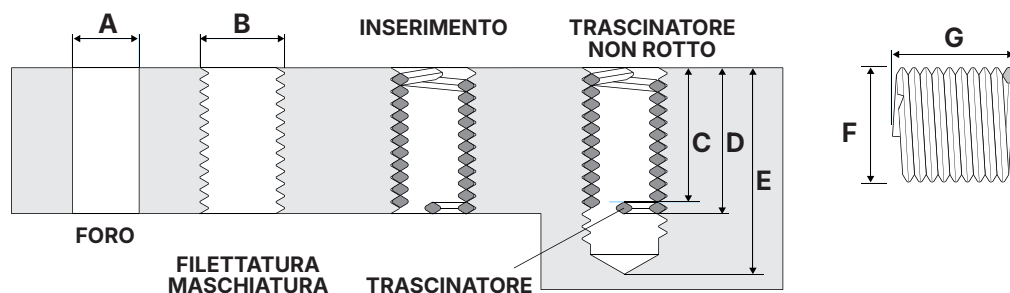

ELIBLOK STANDARD



Diametro x passo	Lunghezza filetto		Codice	Q.tà min.	Prezzo €/cad.
	x d	mm			
M9 x 125	1d	9,0	EK0109125009SR	100	€ 0,35
	1,5d	13,5	EK0109125135SR	100	€ 0,46
	2d	18,0	EK0109125018SR	100	€ 0,49
	2,5d	22,5	EK0109125225SR	100	€ 0,53
	3d	27,0	EK0109125027SR	100	€ 0,62

ELIBLOK AUTOFRENANTE



Diametro x passo	Lunghezza filetto		Codice	Q.tà min.	Prezzo €/cad.
	x d	mm			
M9 x 125	1d	9,0	EK0209125009SR	100	€ 0,39
	1,5d	13,5	EK0209125135SR	100	€ 0,44
	2d	18,0	EK0209125018SR	100	€ 0,51
	2,5d	22,5	EK0209125025SR	100	€ 0,57
	3d	27,0	EK0209125027SR	100	€ 0,62

INFORMAZIONI GENERALI

Diametro x passo	Foratura (A)			Maschiatura (B)	Lunghezza filetto		Filetto montato		Profondità Min. di foratura mm (E)	Filetto allo stato libero		N° di spire (G)
	Ø foro mm	Tolleranza Min.	Max.		Ø esterno Min. mm (B)	x d	mm	Lunghezza utile mm (C)		Lunghezza nom. mm (D)	Min.	
M9 x 125	9,4	9,27	9,48	10,62	1d	9,0	7,8	9,0	15,2	10,85	11,1	5,3
					1,5d	13,5	12,3	13,5				8,6
					2d	18,0	16,8	18,0				11,9
					2,5d	22,5	21,3	22,5				15,3
					3d	27,0	25,8	27,0				18,1

APPARECCHIO DI POSA ①

Diametro x passo	Versioni	Codice	Prezzo €/cad.
M9 x 125	BASIC LINE	EK55091255	€ 13,20
	PRO LINE	EK0509125	€ 35,00

MASCHIO ②

Diametro x passo	Tipologia	Codice	Prezzo €/cad.
M9 x 125	FINITORE	EK080209125	€ 16,80
	ELICOIDALE (H)	EK080409125	€ 38,90
	SGROSSATORE	Su richiesta	
	MACCHINA (GUN)	Su richiesta	

TRONCATORE ③

Diametro x passo	Tipologia	Codice	Prezzo €/cad.
M9 x 125	STANDARD	EK0509	€ 9,25

ESTRATTORE ④

Diametro x passo	Tipologia	Codice	Prezzo €/cad.
M9 x 125	STANDARD	EK0567	€ 35,00

KIT DI RIPARAZIONE MONODIMENSIONALE ⑤

Diametro x passo	Versioni	Codice	Prezzo €/cad.
M9 x 125	BASIC LINE	EK1009125135SR	€ 46,00
	PRO LINE	EK1109125135	€ 87,00



ISTRUZIONI DI MONTAGGIO

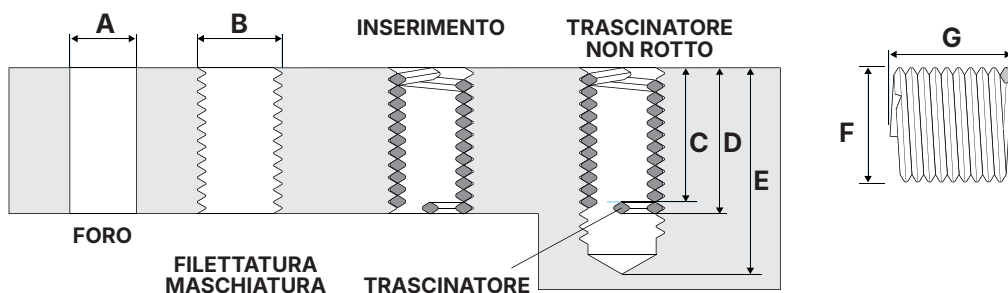

ELIBLOK STANDARD



Diametro x passo	Lunghezza filetto		Codice	Q.tà min.	Prezzo €/cad.
	x d	mm			
M10 x 100	1d	10,0	EK0110100010SR	50	€ 0,30
	1,5d	15,0	EK0110100015SR	50	€ 0,33
	2d	20,0	EK0110100020SR	50	€ 0,40
	2,5d	25,0	EK0110100025SR	50	€ 0,50
	3d	30,0	EK0110100030SR	50	€ 0,60

ELIBLOK AUTOFRENANTE



Diametro x passo	Lunghezza filetto		Codice	Q.tà min.	Prezzo €/cad.
	x d	mm			
M10 x 100	1d	10,0	EK0210100010SR	100	€ 0,43
	1,5d	15,0	EK0210100015SR	100	€ 0,46
	2d	20,0	EK0210100020SR	100	€ 0,58
	2,5d	25,0	EK0210100025SR	100	€ 0,74
	3d	30,0	EK0210100030SR	100	€ 1,04

INFORMAZIONI GENERALI

Diametro x passo	Foratura (A)			Maschiatura (B)		Lunghezza filetto		Filetto montato		Profondità Min. di foratura mm (E)	Filetto allo stato libero	
	Ø foro mm	Tolleranza Min.	Max.	Ø esterno Min. mm (B)	x d	mm	Lunghezza utile mm (C)	Lunghezza nom. mm (D)	Min.		Max.	N° di spire (G)
M10 x 100	10,25	10,22	10,41	11,3	1d	10,0	9,0	10,0	15,0	12,1	12,5	7,6
					1,5d	15,0	14,0	15,0	20,0			12,1
					2d	19,0	14,0	20,0	25,0			16,3
					2,5d	24,0	18,8	25,0	30,0			20,7
					3d	29,0	22,8	30,0	35,0			25,0

APPARECCHIO DI POSA ①

Diametro x passo	Versioni	Codice	Prezzo €/cad.
M10 x 100	BASIC LINE	EK55101005	€ 13,20
	PRO LINE	EK0510100	€ 37,50

MASCHIO ②

Diametro x passo	Tipologia	Codice	Prezzo €/cad.
M10 x 100	FINITORE	EK080210100	€ 17,35
	ELICOIDALE (H)	EK080410100	€ 37,80
	SGROSSATORE	Su richiesta	
	MACCHINA (GUN)	Su richiesta	

TRONCATORE ③

Diametro x passo	Tipologia	Codice	Prezzo €/cad.
M10 x 100	STANDARD	EK0510	€ 7,10

ESTRATTORE ④

Diametro x passo	Tipologia	Codice	Prezzo €/cad.
M10 x 150	STANDARD	EK0567	€ 35,00

KIT DI RIPARAZIONE MONODIMENSIONALE ⑤

Diametro x passo	Versioni	Codice	Prezzo €/cad.
M10 x 100	BASIC LINE	EK1010100015SR	€ 45,50
	PRO LINE	EK1110100015	€ 87,00



M10x125



ISTRUZIONI DI MONTAGGIO

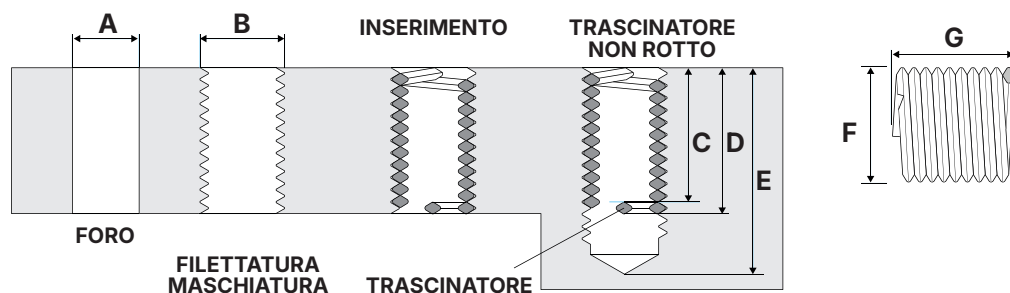

ELIBLOK STANDARD



Diametro x passo	Lunghezza filetto		Codice	Q.tà min.	Prezzo €/cad.
	x d	mm			
M10 x 125	1d	10,0	EK0110125010SR	50	€ 0,29
	1,5d	15,0	EK0110125015SR	50	€ 0,30
	2d	20,0	EK0110125020SR	50	€ 0,33
	2,5d	25,0	EK0110125025SR	50	€ 0,48
	3d	30,0	EK0110125030SR	50	€ 0,58

ELIBLOK AUTOFRENANTE



Diametro x passo	Lunghezza filetto		Codice	Q.tà min.	Prezzo €/cad.
	x d	mm			
M10 x 125	1d	10,0	EK0210125010SR	100	€ 0,39
	1,5d	15,0	EK0210125015SR	100	€ 0,50
	2d	20,0	EK0210125020SR	100	€ 0,66
	2,5d	25,0	EK0210125025SR	100	€ 0,81
	3d	30,0	EK0210125030SR	100	€ 1,42

INFORMAZIONI GENERALI

Diametro x passo	Foratura (A)			Maschiatura (B)	Lunghezza filetto		Filetto montato		Profondità Min. di foratura mm (E)	Filetto allo stato libero		
	Ø foro mm	Tolleranza Min.	Max.		Ø esterno Min. mm (B)	x d	mm	Lunghezza utile mm (C)		Lunghezza nom. mm (D)	Min.	Max.
M10 x 125	10,4	10,27	10,48	11,62	1d	10,0	8,8	10,0	16,2	12,1	12,5	6,0
					1,5d	15,0	13,8	15,0				9,7
					2d	20,0	18,8	20,0				13,1
					2,5d	25,0	23,8	25,0				16,9
					3d	30,0	28,8	30,0				20,1

APPARECCHIO DI POSA ①

Diametro x passo	Versioni	Codice	Prezzo €/cad.
M10 x 125	BASIC LINE	EK55101255	€ 13,20
	PRO LINE	EK0510125	€ 36,80

MASCHIO ②

Diametro x passo	Tipologia	Codice	Prezzo €/cad.
M10 x 125	FINITORE	EK080210125	€ 20,00
	ELICOIDALE (H)	EK080410125	€ 33,90
	SGROSSATORE	Su richiesta	
	MACCHINA (GUN)	Su richiesta	

TRONCATORE ③

Diametro x passo	Tipologia	Codice	Prezzo €/cad.
M10 x 125	STANDARD	EK0510	€ 7,10

ESTRATTORE ④

Diametro x passo	Tipologia	Codice	Prezzo €/cad.
M10 x 125	STANDARD	EK0567	€ 35,00

KIT DI RIPARAZIONE MONODIMENSIONALE ⑤

Diametro x passo	Versioni	Codice	Prezzo €/cad.
M10 x 125	BASIC LINE	EK1010125015SR	€ 45,55
	PRO LINE	EK1110125015	€ 89,00



ISTRUZIONI DI MONTAGGIO

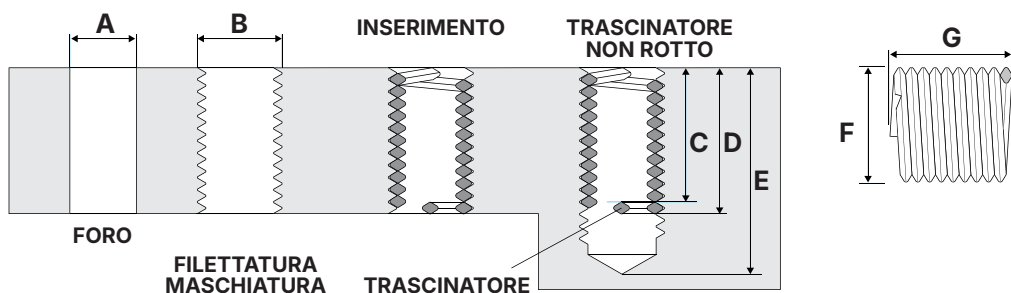

ELIBLOK STANDARD



Diametro x passo	Lunghezza filetto		Codice	Q.tà min.	Prezzo €/cad.
	x d	mm			
M10 × 150	1d	10,0	EK0110150010SR	100	€ 0,25
	1,5d	15,0	EK0110150015SR	100	€ 0,28
	2d	20,0	EK0110150020SR	100	€ 0,33
	2,5d	25,0	EK0110150025SR	50	€ 0,47
	3d	30,0	EK0110150030SR	50	€ 0,59

ELIBLOK AUTOFRENANTE



Diametro x passo	Lunghezza filetto		Codice	Q.tà min.	Prezzo €/cad.
	x d	mm			
M10 × 150	1d	10,0	EK0210150010SR	100	€ 0,37
	1,5d	15,0	EK0210150015SR	100	€ 0,39
	2d	20,0	EK0210150020SR	100	€ 0,41
	2,5d	25,0	EK0210150025SR	50	€ 0,72
	3d	30,0	EK0210150030SR	50	€ 0,88

INFORMAZIONI GENERALI

Diametro x passo	Foratura (A)		Maschiatura (B)	Lunghezza filetto		Filetto montato		Profondità Min. di foratura mm (E)	Filetto allo stato libero		N° di spire (G)
	Ø foro mm	Tolleranza Min. Max.		Ø esterno Min. mm (B)	x d	mm	Lunghezza utile mm (C)		Lunghezza nom. mm (D)	Min.	
M10 × 150	10,5	10,32 10,56	11,95	1d	10,0	8,5	10,0	17,3	12,1	12,5	5,0
				1,5d	15,0	13,5	15,0				8,1
				2d	20,0	18,5	20,0				11,2
				2,5d	25,0	23,5	25,0				14,2
				3d	30,0	28,5	30,0				17,2

APPARECCHIO DI POSA ①

Diametro x passo	Versioni	Codice	Prezzo €/cad.
M10 × 150	BASIC LINE	EK55101505	€ 13,20
	PRO LINE	EK0510150	€ 35,40

MASCHIO ②

Diametro x passo	Tipologia	Codice	Prezzo €/cad.
M10 × 150	FINITORE	EK080210150	€ 17,90
	ELICOIDALE (H)	EK080410150	€ 27,50
	SGROSSATORE	Su richiesta	
	MACCHINA (GUN)	Su richiesta	

TRONCATORE ③

Diametro x passo	Tipologia	Codice	Prezzo €/cad.
M10 × 150	STANDARD	EK0510	€ 7,10

ESTRATTORE ④

Diametro x passo	Tipologia	Codice	Prezzo €/cad.
M10 × 150	STANDARD	EK0567	€ 35,00

KIT DI RIPARAZIONE MONODIMENSIONALE ⑤

Diametro x passo	Versioni	Codice	Prezzo €/cad.
M10 × 150	BASIC LINE	EK1010150015SR	€ 44,50
	PRO LINE	EK1110150015	€ 89,00



M11x150



ISTRUZIONI DI MONTAGGIO

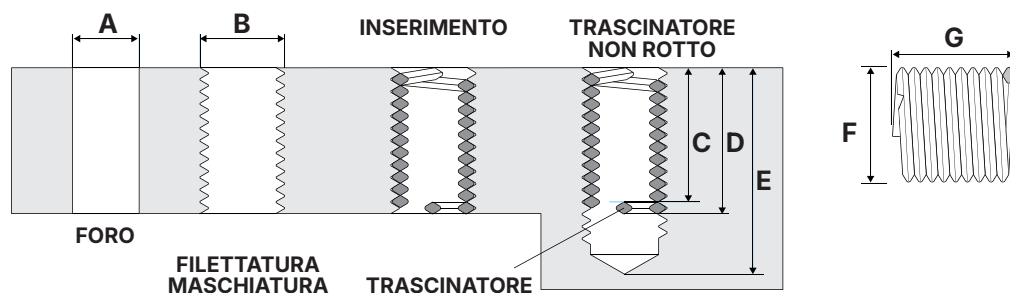

ELIBLOK STANDARD



Diametro x passo	Lunghezza filetto		Codice	Q.tà min.	Prezzo €/cad.
	x d	mm			
M11 x 150	1d	11,0	EK0111150011SR	50	€ 0,54
	1,5d	16,5	EK0111150165SR	50	€ 0,58
	2d	22,0	EK0111150022SR	50	€ 0,64
	2,5d	27,5	EK0111150275SR	50	€ 0,71
	3d	33,0	EK0111150033SR	50	€ 0,83

ELIBLOK AUTOFRENANTE



Diametro x passo	Lunghezza filetto		Codice	Q.tà min.	Prezzo €/cad.
	x d	mm			
M11 x 150	1d	11,0	EK0211150011SR	50	€ 0,42
	1,5d	16,5	EK02111500165SR	50	€ 0,45
	2d	22,0	EK0211150022SR	50	€ 0,47
	2,5d	27,5	EK02111500275SR	50	€ 0,75
	3d	33,0	EK0211150033SR	50	€ 0,92

INFORMAZIONI GENERALI

Diametro x passo	Foratura (A)			Maschiatura (B)	Lunghezza filetto		Filetto montato		Profondità Min. di foratura mm (E)	Filetto allo stato libero			
	Ø foro mm	Tolleranza Min.	Max.		Ø esterno Min. mm (B)	x d	mm	Lunghezza utile mm (C)		Lunghezza nom. mm (D)	Min.	Max.	N° di spire (G)
M11 x 150	11,5	11,32	11,56	12,95	1d	11,0	9,5	11,0	18,3	13,1	13,5	5,6	
					1,5d	16,5	15,0	16,5				23,8	9,0
					2d	22,0	20,5	22,0				29,3	12,3
					2,5d	27,5	26,0	27,5				34,8	15,7
					3d	33,0	31,5	33,0				40,3	18,9

APPARECCHIO DI POSA ①

Diametro x passo	Versioni	Codice	Prezzo €/cad.
M11 x 150	BASIC LINE	EK55111505	€ 13,90
	PRO LINE	EK0511150	€ 37,50

MASCHIO ②

Diametro x passo	Tipologia	Codice	Prezzo €/cad.
M11 x 150	FINITORE	EK080211150	€ 24,00
	ELICOIDALE (H)	EK080411150	€ 59,85
	SGROSSATORE	Su richiesta	
	MACCHINA (GUN)	Su richiesta	

TRONCATORE ③

Diametro x passo	Tipologia	Codice	Prezzo €/cad.
M11 x 150	STANDARD	EK0511	€ 9,80

ESTRATTORE ④

Diametro x passo	Tipologia	Codice	Prezzo €/cad.
M11 x 150	STANDARD	EK0567	€ 35,00

KIT DI RIPARAZIONE MONODIMENSIONALE ⑤

Diametro x passo	Versioni	Codice	Prezzo €/cad.
M11 x 150	BASIC LINE	EK1011150165SR	€ 49,70
	PRO LINE	EK1111150165	€ 107,10



ISTRUZIONI DI MONTAGGIO

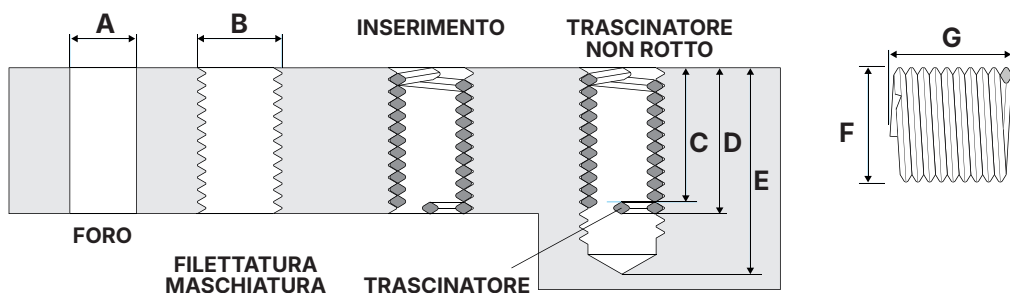

ELIBLOK STANDARD



Diametro x passo	Lunghezza filetto		Codice	Q.tà min.	Prezzo €/cad.
	x d	mm			
M12 x 100	1d	12,0	EK0112100012SR	50	€ 0,48
	1,5d	18,0	EK0112100018SR	50	€ 0,55
	2d	24,0	EK0112100024SR	50	€ 0,62
	2,5d	30,0	EK0112100030SR	50	€ 0,72
	3d	36,0	EK0112100036SR	50	€ 0,87

ELIBLOK AUTOFRENANTE



Diametro x passo	Lunghezza filetto		Codice	Q.tà min.	Prezzo €/cad.
	x d	mm			
M12 x 100	1d	12,0	EK0212100012SR	50	€ 0,46
	1,5d	18,0	EK0212100018SR	50	€ 0,50
	2d	24,0	EK0212100024SR	50	€ 0,54
	2,5d	30,0	EK0212100030SR	50	€ 0,60
	3d	36,0	EK0212100036SR	50	€ 0,68

INFORMAZIONI GENERALI

Diametro x passo	Foratura (A)			Maschiatura (B)	Lunghezza filetto		Filetto montato		Profondità Min. di foratura mm (E)	Filetto allo stato libero			
	Ø foro mm	Tolleranza Min.	Max.		Ø esterno Min. mm (B)	x d	mm	Lunghezza utile mm (C)		Lunghezza nom. mm (D)	Ø est. mm (F) Min.	Max.	N° di spire (G)
M12 x 100	12,3	12,22	12,41	13,3	1d	12,0	11,0	12,0	17,2	14,3	14,8	9,3	
					1,5d	18,0	17,0	18,0				23,2	14,5
					2d	24,0	23,0	24,0				29,2	19,5
					2,5d	30,0	29,0	30,0				35,2	24,8
					3d	36,0	35,0	36,0				41,2	30,0

APPARECCHIO DI POSA ①

Diametro x passo	Versioni	Codice	Prezzo €/cad.
M12 x 100	BASIC LINE	EK55121005	€ 13,90
	PRO LINE	EK0512100	€ 37,50

MASCHIO ②

Diametro x passo	Tipologia	Codice	Prezzo €/cad.
M12 x 100	FINITORE	EK080212100	€ 29,00
	ELICOIDALE (H)	EK080412100	€ 42,00
	SGROSSATORE	Su richiesta	
	MACCHINA (GUN)	Su richiesta	

TRONCATORE ③

Diametro x passo	Tipologia	Codice	Prezzo €/cad.
M12 x 100	STANDARD	EK0512	€ 7,90

ESTRATTORE ④

Diametro x passo	Tipologia	Codice	Prezzo €/cad.
M12 x 100	STANDARD	EK0567	€ 35,00

KIT DI RIPARAZIONE MONODIMENSIONALE ⑤

Diametro x passo	Versioni	Codice	Prezzo €/cad.
M12 x 100	BASIC LINE	EK1012100018SR	€ 50,20
	PRO LINE	EK1112100018	€ 115,00



M12x125



ISTRUZIONI DI MONTAGGIO

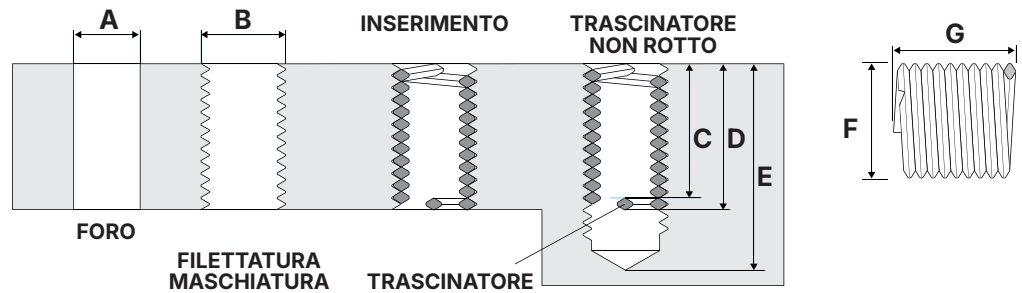

ELIBLOK STANDARD



Diametro x passo	Lunghezza filetto		Codice	Q.tà min.	Prezzo €/cad.
	x d	mm			
M12 x 125	1d	12,0	EK0112125012SR	50	€ 0,43
	1,5d	18,0	EK0112125018SR	50	€ 0,43
	2d	24,0	EK0112125024SR	50	€ 0,60
	2,5d	30,0	EK0112125030SR	50	€ 0,74
	3d	36,0	EK0112125036SR	50	€ 0,88

ELIBLOK AUTOFRENANTE



Diametro x passo	Lunghezza filetto		Codice	Q.tà min.	Prezzo €/cad.
	x d	mm			
M12 x 125	1d	12,0	EK0212125012SR	50	€ 0,66
	1,5d	18,0	EK0212125018SR	50	€ 0,73
	2d	24,0	EK0212125024SR	50	€ 0,85
	2,5d	30,0	EK0212125030SR	50	€ 0,95
	3d	36,0	EK0212125036SR	50	€ 1,03

INFORMAZIONI GENERALI

Diametro x passo	Foratura (A)			Maschiatura (B)	Lunghezza filetto		Filetto montato		Profondità Min. di foratura mm (E)	Filetto allo stato libero		
	Ø foro mm	Tolleranza Min.	Max.		Ø esterno Min. mm (B)	x d	mm	Lunghezza utile mm (C)		Lunghezza nom. mm (D)	Min.	Max.
M12 x 125	12,4	12,27	12,48	13,62	1d	12,0	10,8	12,0	18,2	14,4	14,8	7,4
					1,5d	18,0	16,8	18,0				11,6
					2d	24,0	22,8	24,0				15,9
					2,5d	30,0	28,8	30,0				20,7
					3d	36,0	34,8	36,0				24,8

APPARECCHIO DI POSA ①

Diametro x passo	Versioni	Codice	Prezzo €/cad.
M12 x 125	BASIC LINE	EK55121255	€ 13,90
	PRO LINE	EK0512125	€ 36,80

MASCHIO ②

Diametro x passo	Tipologia	Codice	Prezzo €/cad.
M12 x 125	FINITORE	EK080212125	€ 23,70
	ELICOIDALE (H)	EK080412125	€ 42,00
	SGROSSATORE	Su richiesta	
	MACCHINA (GUN)	Su richiesta	

TRONCATORE ③

Diametro x passo	Tipologia	Codice	Prezzo €/cad.
M12 x 125	STANDARD	EK0512	€ 7,90

ESTRATTORE ④

Diametro x passo	Tipologia	Codice	Prezzo €/cad.
M12 x 125	STANDARD	EK0567	€ 35,00

KIT DI RIPARAZIONE MONODIMENSIONALE ⑤

Diametro x passo	Versioni	Codice	Prezzo €/cad.
M12 x 125	BASIC LINE	EK1012125012SR	€ 50,20
	PRO LINE	EK1112125018	€ 93,00



ISTRUZIONI DI MONTAGGIO

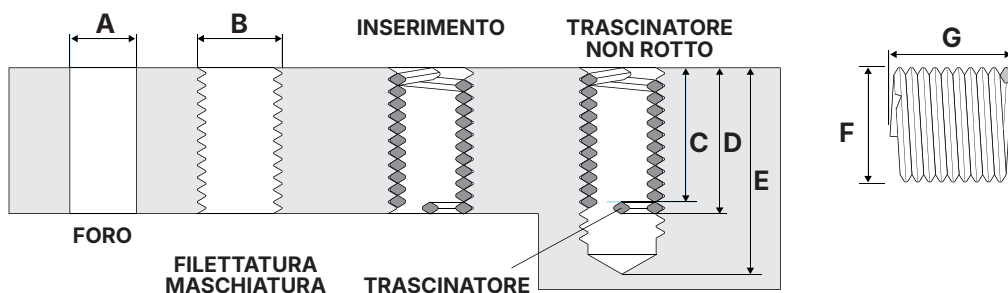

ELIBLOK STANDARD



Diametro x passo	Lunghezza filetto		Codice	Q.tà min.	Prezzo €/cad.
	x d	mm			
M12 × 150	1d	12,0	EK0112150012SR	50	€ 0,41
	1,5d	18,0	EK0112150018SR	50	€ 0,48
	2d	24,0	EK0112150024SR	50	€ 0,56
	2,5d	30,0	EK0112150030SR	50	€ 0,72
	3d	36,0	EK0112150036SR	50	€ 0,75

ELIBLOK AUTOFRENANTE



Diametro x passo	Lunghezza filetto		Codice	Q.tà min.	Prezzo €/cad.
	x d	mm			
M12 × 150	1d	12,0	EK0212150012SR	50	€ 0,63
	1,5d	18,0	EK0212150018SR	50	€ 0,68
	2d	24,0	EK0212150024SR	50	€ 0,82
	2,5d	30,0	EK0212150030SR	50	€ 0,89
	3d	36,0	EK0212150036SR	50	€ 0,98

INFORMAZIONI GENERALI

Diametro x passo	Foratura (A)			Maschiatura (B)	Lunghezza filetto		Filetto montato		Profondità Min. di foratura mm (E)	Filetto allo stato libero			
	Ø foro mm	Tolleranza Min.	Max.		Ø esterno Min. mm (B)	x d	mm	Lunghezza utile mm (C)		Lunghezza nom. mm (D)	Ø est. mm (F) Min.	Max.	N° di spire (G)
M12 × 150	12,5	12,32	12,56	13,95	1d	12,0	10,5	12,0	19,3	14,4	14,8	6,2	
					1,5d	18,0	16,5	18,0				25,3	9,8
					2d	24,0	22,5	24,0				31,3	13,5
					2,5d	30,0	28,5	30,0				37,3	17,0
					3d	36,0	34,5	36,0				43,3	20,8

APPARECCHIO DI POSA ①

Diametro x passo	Versioni	Codice	Prezzo €/cad.
M12 × 150	BASIC LINE	EK55121505	€ 13,90
	PRO LINE	EK0512150	€ 36,80

MASCHIO ②

Diametro x passo	Tipologia	Codice	Prezzo €/cad.
M12 × 150	FINITORE	EK080212150	€ 23,70
	ELICOIDALE (H)	EK080412150	€ 42,00
	SGROSSATORE	Su richiesta	
	MACCHINA (GUN)	Su richiesta	

TRONCATORE ③

Diametro x passo	Tipologia	Codice	Prezzo €/cad.
M12 × 150	STANDARD	EK0512	€ 7,90

ESTRATTORE ④

Diametro x passo	Tipologia	Codice	Prezzo €/cad.
M12 × 150	STANDARD	EK0567	€ 35,00

KIT DI RIPARAZIONE MONODIMENSIONALE ⑤

Diametro x passo	Versioni	Codice	Prezzo €/cad.
M12 × 150	BASIC LINE	EK1012150018SR	€ 49,20
	PRO LINE	EK1112150018	€ 93,00



M12x175



ISTRUZIONI DI MONTAGGIO

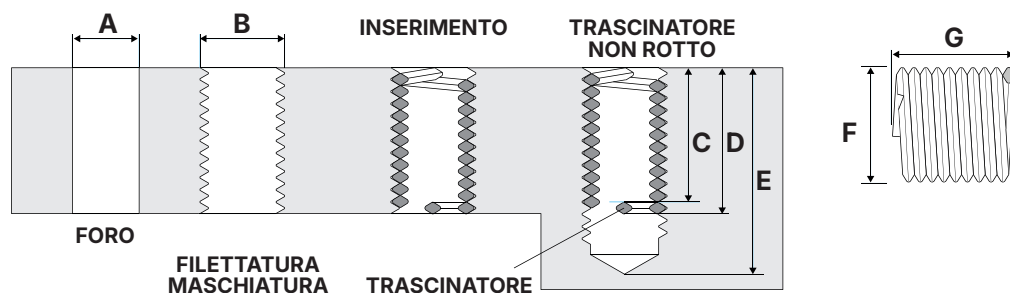

ELIBLOK STANDARD



Diametro x passo	Lunghezza filetto		Codice	Q.tà min.	Prezzo €/cad.
	x d	mm			
M12 x 175	1d	12,0	EK0112175012SR	50	€ 0,39
	1,5d	18,0	EK0112175018SR	50	€ 0,45
	2d	24,0	EK0112175024SR	50	€ 0,58
	2,5d	30,0	EK0112175030SR	50	€ 0,72
	3d	36,0	EK0112175036SR	50	€ 0,87

ELIBLOK AUTOFRENANTE



Diametro x passo	Lunghezza filetto		Codice	Q.tà min.	Prezzo €/cad.
	x d	mm			
M12 x 175	1d	12,0	EK0212175012SR	50	€ 0,53
	1,5d	18,0	EK0212175018SR	50	€ 0,63
	2d	24,0	EK0212175024SR	50	€ 0,83
	2,5d	30,0	EK0212175030SR	50	€ 1,00
	3d	36,0	EK0212175036SR	50	€ 1,15

INFORMAZIONI GENERALI

Diametro x passo	Foratura (A)			Maschiatura (B)	Lunghezza filetto		Filetto montato		Profondità Min. di foratura mm (E)	Filetto allo stato libero		
	Ø foro mm	Tolleranza Min.	Max.		Ø esterno Min. mm (B)	x d	mm	Lunghezza utile mm (C)		Lunghezza nom. mm (D)	Min.	Max.
M12 x 175	12,5	12,38	12,64	14,27	1d	12,0	10,3	12,0	20,3	14,4	14,8	5,2
					1,5d	18,0	16,3	18,0				8,4
					2d	24,0	22,3	24,0				11,7
					2,5d	30,0	28,3	30,0				14,7
					3d	36,0	34,3	36,0				18,0

APPARECCHIO DI POSA ①

Diametro x passo	Versioni	Codice	Prezzo €/cad.
M12 x 175	BASIC LINE	EK55121755	€ 13,90
	PRO LINE	EK0512175	€ 35,30

MASCHIO ②

Diametro x passo	Tipologia	Codice	Prezzo €/cad.
M12 x 175	FINITORE	EK080212175	€ 22,50
	ELICOIDALE (H)	EK080412175	€ 36,00
	SGROSSATORE	Su richiesta	
	MACCHINA (GUN)	Su richiesta	

TRONCATORE ③

Diametro x passo	Tipologia	Codice	Prezzo €/cad.
M12 x 175	STANDARD	EK0512	€ 7,90

ESTRATTORE ④

Diametro x passo	Tipologia	Codice	Prezzo €/cad.
M12 x 175	STANDARD	EK0567	€ 35,00

KIT DI RIPARAZIONE MONODIMENSIONALE ⑤

Diametro x passo	Versioni	Codice	Prezzo €/cad.
M12 x 175	BASIC LINE	EK1012175018SR	€ 49,20
	PRO LINE	EK1112175018	€ 105,00



ISTRUZIONI DI MONTAGGIO

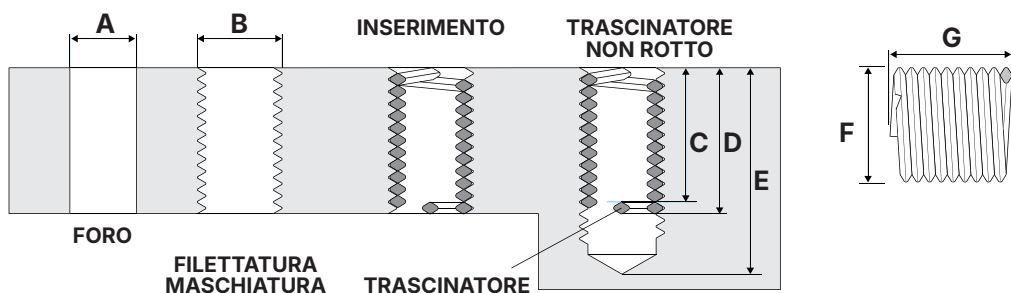

ELIBLOK STANDARD



Diametro x passo	Lunghezza filetto		Codice	Q.tà min.	Prezzo €/cad.
	x d	mm			
M14 × 125	0,5d	7,5	EK0114125075SR	25	€ 0,35
	0,75d	10,5	EK0114125105SR	25	€ 0,37
	1d	14,0	EK0114125014SR	25	€ 0,45
	1,25d	18,0	EK0114125018SR	25	€ 0,42
	1,5d	21,0	EK0114125021SR	25	€ 0,68
	2d	28,0	EK0114125028SR	25	€ 0,79
	2,5d	35,0	EK0114125035SR	25	€ 0,96

ELIBLOK AUTOFRENANTE



Diametro x passo	Lunghezza filetto		Codice	Q.tà min.	Prezzo €/cad.
	x d	mm			
M14 × 125	1d	14,0	EK0214125014SR	50	€ 0,63
	1,5d	21,0	EK0214125021SR	50	€ 0,86
	2d	28,0	EK0214125028SR	50	€ 1,00
	2,5d	35,0	EK0214125035SR	50	€ 1,05
	3d	42,0	EK0214125042SR	50	€ 1,15

INFORMAZIONI GENERALI

Diametro x passo	Foratura (A)		Maschiatura (B)	Lunghezza filetto		Filetto montato		Prof. Min. di foratura mm (E)	Filetto allo stato libero		
	Ø foro mm	Tolleranza Min. Max.		Ø esterno Min. mm (B)	x d	mm	Lung. utile mm (C)		Lung. nom. mm (D)	Ø est. mm (F) Min. Max.	N° di spire (G)
M14 × 125	14,4	14,27 14,48	15,62	0,5d	7,0	5,8	7,0	13,2	16,8	17,7	3,6
				0,75d	10,5	9,3	10,5	16,7			6,2
				1d	14,0	12,8	14,0	20,2			8,4
				1,5d	21,0	19,8	21,0	27,2			13,3
				2d	28,0	26,8	28,0	34,2			18,2
				2,5d	35,0	33,8	35,0	41,2			23,1
				3d	42,0	40,8	42,0	48,2			28,0

APPARECCHIO DI POSA ①

Diametro x passo	Versioni	Codice	Prezzo €/cad.
M14 × 125	BASIC LINE	EK55141255	€ 15,95
	PRO LINE	EK0514125	€ 64,70

MASCHIO ②

Diametro x passo	Tipologia	Codice	Prezzo €/cad.
M14 × 125	FINITORE	EK080214125	€ 31,00
	ELICOIDALE (H)	EK080414125	€ 52,50
	SGROSSATORE	Su richiesta	
	MACCHINA (GUN)	Su richiesta	

TRONCATORE ③

Diametro x passo	Tipologia	Codice	Prezzo €/cad.
M14 × 125	STANDARD	EK0514	€ 13,90

ESTRATTORE ④

Diametro x passo	Tipologia	Codice	Prezzo €/cad.
M14 × 125	STANDARD	EK0568	€ 35,00

KIT DI RIPARAZIONE MONODIMENSIONALE ⑤

Diametro x passo	Versioni	Codice	Prezzo €/cad.
M14 × 125	BASIC LINE*	EK1014125021SR	€ 57,00
	PRO LINE	EK1114125021	€ 143,00

*Punta e troncatore non inclusi



M14×150



ISTRUZIONI DI MONTAGGIO

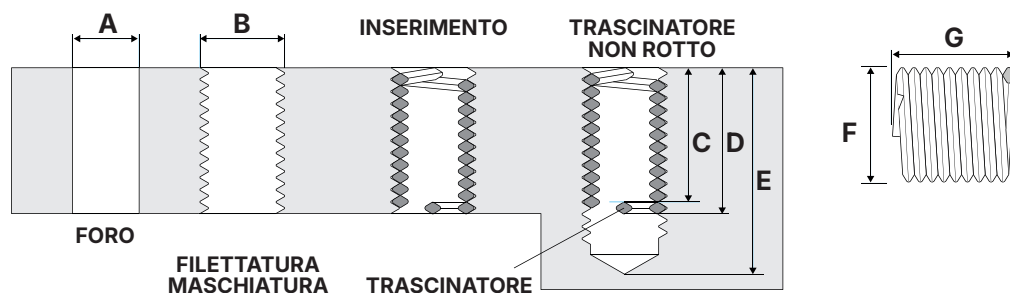

ELIBLOK STANDARD



Diametro x passo	Lunghezza filetto		Codice	Q.tà min.	Prezzo €/cad.
	x d	mm			
M14 × 150	1d	14,0	EK0114150014SR	25	€ 0,55
	1,5d	21,0	EK0114150021SR	25	€ 0,68
	2d	28,0	EK0114150028SR	25	€ 0,80
	2,5d	35,0	EK0114150035SR	25	€ 0,92
	3d	42,0	EK0114150042SR	25	€ 1,11

ELIBLOK AUTOFRENANTE



Diametro x passo	Lunghezza filetto		Codice	Q.tà min.	Prezzo €/cad.
	x d	mm			
M14 × 150	1d	14,0	EK0214150014SR	25	€ 0,83
	1,5d	21,0	EK0214150021SR	25	€ 0,88
	2d	28,0	EK0214150028SR	25	€ 1,30
	2,5d	35,0	EK0214150035SR	25	€ 1,33
	3d	42,0	EK0214150042SR	25	€ 1,40

INFORMAZIONI GENERALI

Diametro x passo	Foratura (A)			Maschiatura (B)	Lunghezza filetto		Filetto montato		Profondità Min. di foratura mm (E)	Filetto allo stato libero		
	Ø foro mm	Tolleranza Min.	Max.		Ø esterno Min. mm (B)	x d	mm	Lunghezza utile mm (C)		Lunghezza nom. mm (D)	Ø est. mm (F) Min.	Max.
M14 × 150	14,5	14,32	14,56	15,95	1d	14,0	12,5	14,0	21,3	16,8	17,7	7,1
					1,5d	21,0	19,5	21,0				11,2
					2d	28,0	26,5	28,0				15,3
					2,5d	35,0	33,5	35,0				19,9
					3d	42,0	40,5	42,0				23,2

APPARECCHIO DI POSA ①

Diametro x passo	Versioni	Codice	Prezzo €/cad.
M14 × 150	BASIC LINE	EK55141505	€ 15,95
	PRO LINE	EK0514150	€ 64,70

MASCHIO ②

Diametro x passo	Tipologia	Codice	Prezzo €/cad.
M14 × 150	FINITORE	EK080214150	€ 31,00
	ELICOIDALE (H)	EK080414150	€ 52,50
	SGROSSATORE	Su richiesta	
	MACCHINA (GUN)	Su richiesta	

TRONCATORE ③

Diametro x passo	Tipologia	Codice	Prezzo €/cad.
M14 × 150	STANDARD	EK0514	€ 13,90

ESTRATTORE ④

Diametro x passo	Tipologia	Codice	Prezzo €/cad.
M14 × 150	STANDARD	EK0568	€ 35,00

KIT DI RIPARAZIONE MONODIMENSIONALE ⑤

Diametro x passo	Versioni	Codice	Prezzo €/cad.
M14 × 150	BASIC LINE*	EK1014150014SR	€ 57,00
	PRO LINE	EK1114150021	€ 147,00

*Punta e troncatore non inclusi



ISTRUZIONI DI MONTAGGIO

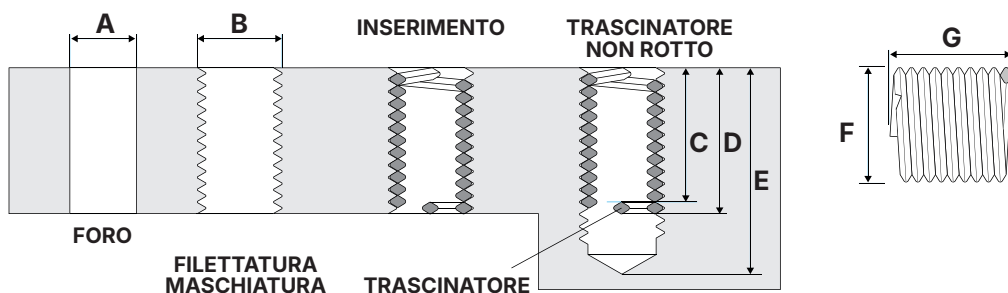

ELIBLOK STANDARD



Diametro x passo	Lunghezza filetto		Codice	Q.tà min.	Prezzo €/cad.
	x d	mm			
M14 × 200	1d	14,0	EK0114200014SR	25	€ 0,66
	1,5d	21,0	EK0114200021SR	25	€ 0,72
	2d	28,0	EK0114200028SR	25	€ 0,81
	2,5d	35,0	EK0114200035SR	25	€ 0,94
	3d	42,0	EK0114200042SR	25	€ 1,15

ELIBLOK AUTOFRENANTE



Diametro x passo	Lunghezza filetto		Codice	Q.tà min.	Prezzo €/cad.
	x d	mm			
M14 × 200	1d	14,0	EK0214200014SR	25	€ 1,00
	1,5d	21,0	EK0214200021SR	25	€ 1,08
	2d	28,0	EK0214200028SR	25	€ 1,36
	2,5d	35,0	EK0214200035SR	25	€ 1,42
	3d	42,0	EK0214200042SR	25	€ 1,47

INFORMAZIONI GENERALI

Diametro x passo	Foratura (A)			Maschiatura (B)	Lunghezza filetto		Filetto montato		Profondità Min. di foratura mm (E)	Filetto allo stato libero		
	Ø foro mm	Tolleranza Min.	Max.		Ø esterno Min. mm (B)	x d	mm	Lunghezza utile mm (C)		Lunghezza nom. mm (D)	Ø est. mm (F) Min.	Max.
M14 × 200	14,5	14,43	14,73	16,6	1d	14,0	12,0	14,0	23,3	16,8	17,7	5,2
					1,5d	21,0	19,0	21,0				8,3
					2d	28,0	26,0	28,0				11,5
					2,5d	35,0	33,0	35,0				14,6
					3d	42,0	40,0	42,0				17,6

APPARECCHIO DI POSA ①

Diametro x passo	Versioni	Codice	Prezzo €/cad.
M14 × 200	BASIC LINE	EK55142005	€ 15,95
	PRO LINE	EK0514200	€ 64,70

MASCHIO ②

Diametro x passo	Tipologia	Codice	Prezzo €/cad.
M14 × 200	FINITORE	EK080214200	€ 31,00
	ELICOIDALE (H)	EK080414200	€ 52,50
	SGROSSATORE	Su richiesta	
	MACCHINA (GUN)	Su richiesta	

TRONCATORE ③

Diametro x passo	Tipologia	Codice	Prezzo €/cad.
M14 × 200	STANDARD	EK0514	€ 13,90

ESTRATTORE ④

Diametro x passo	Tipologia	Codice	Prezzo €/cad.
M14 × 200	STANDARD	EK0568	€ 35,00

KIT DI RIPARAZIONE MONODIMENSIONALE ⑤

Diametro x passo	Versioni	Codice	Prezzo €/cad.
M14 × 200	BASIC LINE*	EK1014200021SR	€ 57,50
	PRO LINE	EK1114200021	€ 137,00



*Punta e troncatore non inclusi

M16x150



ISTRUZIONI DI MONTAGGIO

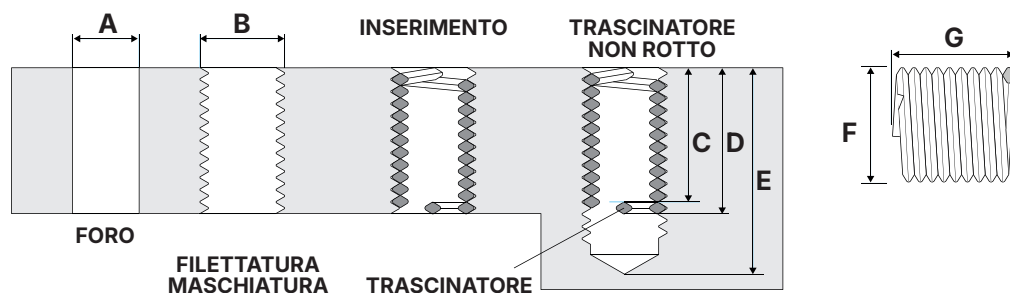

ELIBLOK STANDARD



Diametro x passo	Lunghezza filetto		Codice	Q.tà min.	Prezzo €/cad.
	x d	mm			
M16 x 150	1d	16,0	EK0116150016SR	25	€ 0,85
	1,5d	24,0	EK0116150024SR	25	€ 0,90
	2d	32,0	EK0116150032SR	25	€ 1,19
	2,5d	40,0	EK0116150040SR	25	€ 1,29
	3d	48,0	EK0116150048SR	25	€ 1,39

ELIBLOK AUTOFRENANTE



Diametro x passo	Lunghezza filetto		Codice	Q.tà min.	Prezzo €/cad.
	x d	mm			
M16 x 150	1d	16,0	EK0216150016SR	25	€ 1,15
	1,5d	24,0	EK0216150024SR	25	€ 1,20
	2d	32,0	EK0216150032SR	25	€ 1,30
	2,5d	40,0	EK0216150040SR	25	€ 1,39
	3d	48,0	EK0216150048SR	25	€ 1,52

INFORMAZIONI GENERALI

Diametro x passo	Foratura (A)			Maschiatura (B)	Lunghezza filetto		Filetto montato		Profondità Min. di foratura mm (E)	Filetto allo stato libero		
	Ø foro mm	Tolleranza Min.	Max.		Ø esterno Min. mm (B)	x d	mm	Lunghezza utile mm (C)		Lunghezza nom. mm (D)	Ø est. mm (F) Min.	Max.
M16 x 150	16,5	16,32	16,56	17,95	1d	16,0	14,5	16,0	23,3	19,0	19,9	8,3
					1,5d	24,0	22,5	24,0				13,0
					2d	32,0	30,5	32,0				17,7
					2,5d	40,0	38,5	40,0				22,4
					3d	48,0	46,5	48,0				26,7

APPARECCHIO DI POSA ①

Diametro x passo	Versioni	Codice	Prezzo €/cad.
M16 x 150	BASIC LINE	EK55161505	€ 17,40
	PRO LINE	EK0516150	€ 63,00

MASCHIO ②

Diametro x passo	Tipologia	Codice	Prezzo €/cad.
M16 x 150	FINITORE	EK080216150	€ 38,40
	ELICOIDALE (H)	EK080416150	€ 64,70
	SGROSSATORE	Su richiesta	
	MACCHINA (GUN)	Su richiesta	

TRONCATORE ③

Diametro x passo	Tipologia	Codice	Prezzo €/cad.
M16 x 150	STANDARD	EK0516	€ 13,90

ESTRATTORE ④

Diametro x passo	Tipologia	Codice	Prezzo €/cad.
M16 x 150	STANDARD	EK0568	€ 35,00

KIT DI RIPARAZIONE MONODIMENSIONALE ⑤

Diametro x passo	Versioni	Codice	Prezzo €/cad.
M16 x 150	BASIC LINE*	EK1016150016SR	€ 67,30
	PRO LINE	EK1116150024	€ 162,00

*Punta e troncatore non inclusi



ISTRUZIONI DI MONTAGGIO

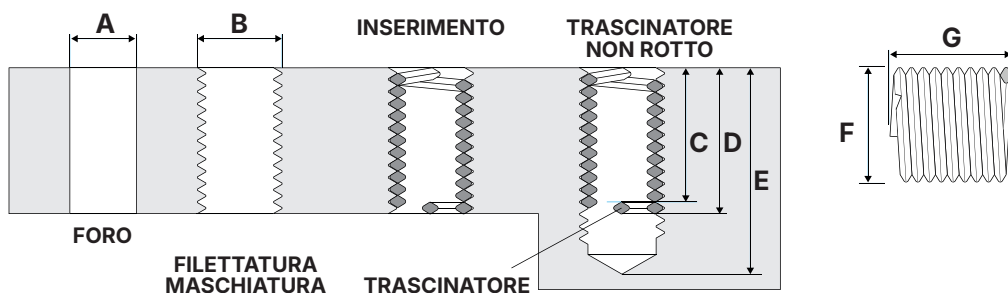

ELIBLOK STANDARD



Diametro x passo	Lunghezza filetto		Codice	Q.tà min.	Prezzo €/cad.
	x d	mm			
M16 x 200	1d	16,0	EK0116200016SR	25	€ 0,69
	1,5d	24,0	EK0116200024SR	25	€ 0,87
	2d	32,0	EK0116200032SR	25	€ 1,05
	2,5d	40,0	EK0116200040SR	25	€ 1,29
	3d	48,0	EK0116200048SR	25	€ 1,39

ELIBLOK AUTOFRENANTE



Diametro x passo	Lunghezza filetto		Codice	Q.tà min.	Prezzo €/cad.
	x d	mm			
M16 x 200	1d	16,0	EK0216200016SR	25	€ 1,20
	1,5d	24,0	EK0216200024SR	25	€ 1,38
	2d	32,0	EK0216200032SR	25	€ 1,73
	2,5d	40,0	EK0216200040SR	25	€ 1,77
	3d	48,0	EK0216200048SR	25	€ 1,83

INFORMAZIONI GENERALI

Diametro x passo	Foratura (A)			Maschiatura (B)	Lunghezza filetto		Filetto montato		Profondità Min. di foratura mm (E)	Filetto allo stato libero			
	Ø foro mm	Tolleranza Min.	Max.		Ø esterno Min. mm (B)	x d	mm	Lunghezza utile mm (C)		Lunghezza nom. mm (D)	Ø est. mm (F) Min.	Max.	N° di spire (G)
M16 x 200	16,5	16,43	16,73	18,6	1d	16,0	14,0	16,0	25,3	19,0	19,9	6,1	
					1,5d	24,0	22,0	24,0				33,3	9,7
					2d	32,0	30,0	32,0				41,3	13,3
					2,5d	40,0	38,0	40,0				49,3	17,5
					3d	48,0	46,0	48,0				57,3	19,6

APPARECCHIO DI POSA ①

Diametro x passo	Versioni	Codice	Prezzo €/cad.
M16 x 200	BASIC LINE	EK55162005	€ 17,40
	PRO LINE	EK0516200	€ 64,70

MASCHIO ②

Diametro x passo	Tipologia	Codice	Prezzo €/cad.
M16 x 200	FINITORE	EK080216200	€ 38,40
	ELICOIDALE (H)	EK080416200	€ 57,80
	SGROSSATORE	Su richiesta	
	MACCHINA (GUN)	Su richiesta	

TRONCATORE ③

Diametro x passo	Tipologia	Codice	Prezzo €/cad.
M16 x 200	STANDARD	EK0516	€ 13,90

ESTRATTORE ④

Diametro x passo	Tipologia	Codice	Prezzo €/cad.
M16 x 200	STANDARD	EK0568	€ 35,00

KIT DI RIPARAZIONE MONODIMENSIONALE ⑤

Diametro x passo	Versioni	Codice	Prezzo €/cad.
M16 x 200	BASIC LINE*	EK1016200024SR	€ 67,30
	PRO LINE	EK1116200024	€ 156,00



*Punta e troncatore non inclusi

M18x150



ISTRUZIONI DI MONTAGGIO

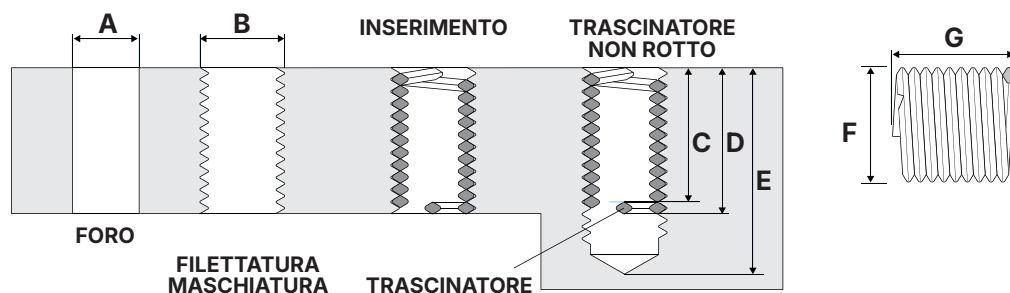

ELIBLOK STANDARD



Diametro x passo	Lunghezza filetto		Codice	Q.tà min.	Prezzo €/cad.
	x d	mm			
M18 x 150	1d	18,0	EK0118150018SR	25	€ 0,89
	1,5d	27,0	EK0118150027SR	25	€ 1,50
	2d	36,0	EK0118150036SR	25	€ 1,70
	2,5d	45,0	EK0118150045SR	25	€ 1,75
	3d	54,0	EK0118150054SR	25	€ 1,80

ELIBLOK AUTOFRENANTE



Diametro x passo	Lunghezza filetto		Codice	Q.tà min.	Prezzo €/cad.
	x d	mm			
M18 x 150	1d	18,0	EK0218150018SR	25	€ 1,55
	1,5d	27,0	EK0218150027SR	25	€ 1,67
	2d	36,0	EK0218150036SR	25	€ 1,98
	2,5d	45,0	EK0218150045SR	25	€ 2,08
	3d	54,0	EK0218150054SR	25	€ 2,25

INFORMAZIONI GENERALI

Diametro x passo	Foratura (A)			Maschiatura (B)	Lunghezza filetto		Filetto montato		Profondità Min. di foratura mm (E)	Filetto allo stato libero		
	Ø foro mm	Tolleranza Min.	Max.		Ø esterno Min. mm (B)	x d	mm	Lunghezza utile mm (C)		Lunghezza nom. mm (D)	Ø est. mm (F) Min.	Max.
M18 x 150	18,5	18,32	18,56	19,95	1d	18,0	16,5	18,0	25,3	21,5	22,0	9,5
					1,5d	27,0	25,5	27,0				14,9
					2d	36,0	34,5	36,0				20,2
					2,5d	45,0	43,5	45,0				25,3
					3d	54,0	52,5	54,0				30,4

APPARECCHIO DI POSA ①

Diametro x passo	Versioni	Codice	Prezzo €/cad.
M18 x 150	BASIC LINE	Non consigliato	
	PRO LINE	EK0518150	€ 88,60

MASCHIO ②

Diametro x passo	Tipologia	Codice	Prezzo €/cad.
M18 x 150	FINITORE	EK080218150	€ 45,50
	ELICOIDALE (H)	EK080418150	€ 116,00
	SGROSSATORE	Su richiesta	
	MACCHINA (GUN)	Su richiesta	

TRONCATORE ③

Diametro x passo	Tipologia	Codice	Prezzo €/cad.
M18 x 150	STANDARD	EK0518	€ 15,45

ESTRATTORE ④

Diametro x passo	Tipologia	Codice	Prezzo €/cad.
M18 x 150	STANDARD	EK0568	€ 35,00

KIT DI RIPARAZIONE MONODIMENSIONALE ⑤

Diametro x passo	Versioni	Codice	Prezzo €/cad.
M18 x 150	BASIC LINE	Non consigliato	
	PRO LINE	EK1118150027	€ 219,00



ISTRUZIONI DI MONTAGGIO

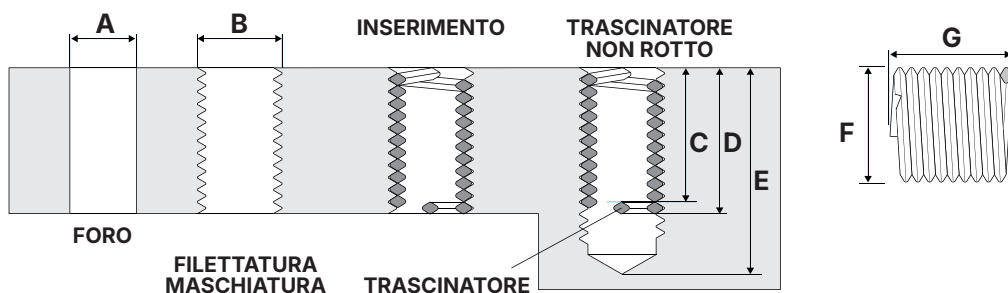

ELIBLOK STANDARD



Diametro x passo	Lunghezza filetto		Codice	Q.tà min.	Prezzo €/cad.
	x d	mm			
M18 x 200	1d	18,0	EK0118200018SR	25	€ 1,35
	1,5d	27,0	EK0118200027SR	25	€ 1,55
	2d	36,0	EK0118200036SR	25	€ 2,10
	2,5d	45,0	EK0118200045SR	25	€ 2,15
	3d	54,0	EK0118200054SR	25	€ 2,25

ELIBLOK AUTOFRENANTE



Diametro x passo	Lunghezza filetto		Codice	Q.tà min.	Prezzo €/cad.
	x d	mm			
M18 x 200	1d	18,0	EK0218200018SR	25	€ 1,75
	1,5d	27,0	EK0218200027SR	25	€ 1,80
	2d	36,0	EK0218200036SR	25	€ 2,10
	2,5d	45,0	EK0218200045SR	25	€ 2,20
	3d	54,0	EK0218200054SR	25	€ 2,30

INFORMAZIONI GENERALI

Diametro x passo	Foratura (A)			Maschiatura (B)		Lunghezza filetto		Filetto montato		Profondità Min. di foratura mm (E)	Filetto allo stato libero	
	Ø foro mm	Tolleranza Min.	Max.	Ø esterno Min. mm (B)	x d	mm	Lunghezza utile mm (C)	Lunghezza nom. mm (D)	Ø est. mm (F) Min.		Max.	N° di spire (G)
M18 x 200	18,5	18,43	18,73	20,6	1d	18,0	16,0	18,0	21,5	22,0	7,1	
					1,5d	27,0	25,0	27,0				11,2
					2d	36,0	34,0	36,0				15,1
					2,5d	45,0	43,0	45,0				19,1
					3d	54,0	52,0	54,0				23,2

APPARECCHIO DI POSA ①

Diametro x passo	Versioni	Codice	Prezzo €/cad.
M18 x 200	BASIC LINE	EK55182005	€ 17,40
	PRO LINE	EK0518200	€ 88,60

MASCHIO ②

Diametro x passo	Tipologia	Codice	Prezzo €/cad.
M18 x 200	FINITORE	EK080218200	€ 49,40
	ELICOIDALE (H)	EK080418200	€ 130,20
	SGROSSATORE	Su richiesta	
	MACCHINA (GUN)	Su richiesta	

TRONCATORE ③

Diametro x passo	Tipologia	Codice	Prezzo €/cad.
M18 x 200	STANDARD	EK0518	€ 15,45

ESTRATTORE ④

Diametro x passo	Tipologia	Codice	Prezzo €/cad.
M18 x 200	STANDARD	EK0568	€ 35,00

KIT DI RIPARAZIONE MONODIMENSIONALE ⑤

Diametro x passo	Versioni	Codice	Prezzo €/cad.
M18 x 200	BASIC LINE*	EK1018200027SR	€ 79,00
	PRO LINE	EK1118200027	€ 249,00



*Punta e troncatore non inclusi

M18x250



ISTRUZIONI DI MONTAGGIO

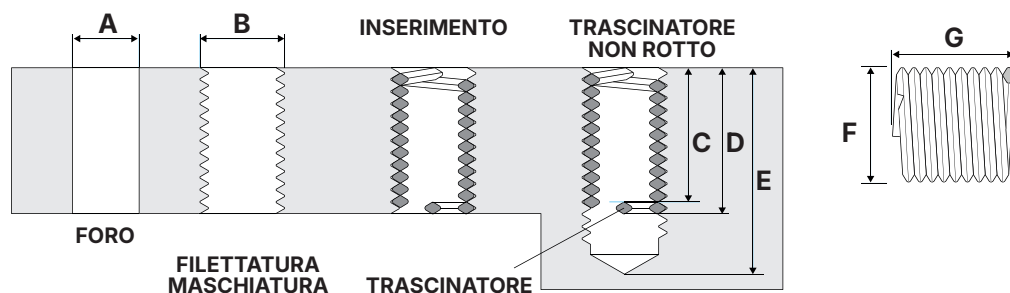

ELIBLOK STANDARD



Diametro x passo	Lunghezza filetto		Codice	Q.tà min.	Prezzo €/cad.
	x d	mm			
M18 x 250	1d	18,0	EK0118250018SR	25	€ 1,30
	1,5d	27,0	EK0118250027SR	25	€ 1,52
	2d	36,0	EK0118250036SR	25	€ 2,05
	2,5d	45,0	EK0118250045SR	25	€ 2,35
	3d	54,0	EK0118250054SR	25	€ 2,75

ELIBLOK AUTOFRENANTE



Diametro x passo	Lunghezza filetto		Codice	Q.tà min.	Prezzo €/cad.
	x d	mm			
M18 x 250	1d	18,0	EK0218250018SR	25	€ 2,10
	1,5d	27,0	EK0218250027SR	25	€ 2,50
	2d	36,0	EK0218250036SR	25	€ 2,85
	2,5d	45,0	EK0218250045SR	25	€ 3,05
	3d	54,0	EK0218250054SR	25	€ 3,10

INFORMAZIONI GENERALI

Diametro x passo	Foratura (A)			Maschiatura (B)	Lunghezza filetto		Filetto montato		Profondità Min. di foratura mm (E)	Filetto allo stato libero			
	Ø foro mm	Tolleranza Min.	Max.		Ø esterno Min. mm (B)	x d	mm	Lunghezza utile mm (C)		Lunghezza nom. mm (D)	Ø est. mm (F) Min.	Max.	N° di spire (G)
M18 x 250	18,75	18,54	18,9	21,25	1d	18,0	15,5	18,0	29,2	21,5	22,0	5,6	
					1,5d	27,0	24,5	27,0				38,2	9,0
					2d	36,0	33,5	36,0				47,2	12,3
					2,5d	45,0	42,5	45,0				56,2	15,5
					3d	54,0	51,5	54,0				64,0	18,8

APPARECCHIO DI POSA ①

Diametro x passo	Versioni	Codice	Prezzo €/cad.
M18 x 250	BASIC LINE	EK55182505	€ 17,40
	PRO LINE	EK0518250	€ 88,60

MASCHIO ②

Diametro x passo	Tipologia	Codice	Prezzo €/cad.
M18 x 250	FINITORE	EK080218250	€ 49,35
	ELICOIDALE (H)	EK080418250	€ 128,00
	SGROSSATORE	Su richiesta	
	MACCHINA (GUN)	Su richiesta	

TRONCATORE ③

Diametro x passo	Tipologia	Codice	Prezzo €/cad.
M18 x 250	STANDARD	EK0518	€ 15,45

ESTRATTORE ④

Diametro x passo	Tipologia	Codice	Prezzo €/cad.
M18 x 250	STANDARD	EK0568	€ 35,00

KIT DI RIPARAZIONE MONODIMENSIONALE ⑤

Diametro x passo	Versioni	Codice	Prezzo €/cad.
M18 x 250	BASIC LINE*	EK1018250027SR	€ 79,00
	PRO LINE	EK1118250027	€ 233,00

*Punta e troncatore non inclusi



ISTRUZIONI DI MONTAGGIO

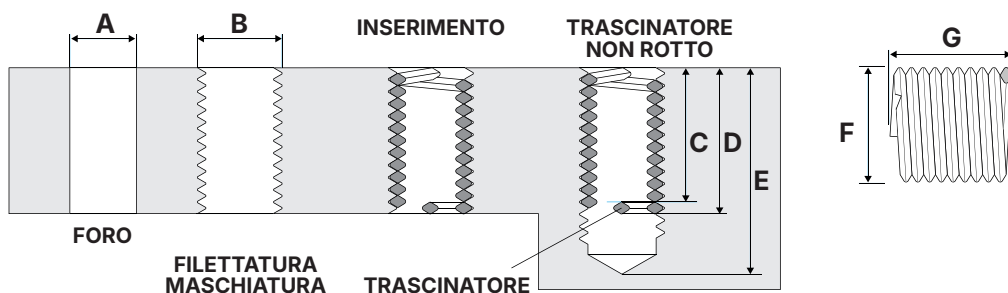

ELIBLOK STANDARD



Diametro x passo	Lunghezza filetto		Codice	Q.tà min.	Prezzo €/cad.
	x d	mm			
M20 x 150	1d	20,0	EK0120150020SR	25	€ 1,35
	1,5d	30,0	EK0120150030SR	25	€ 1,70
	2d	40,0	EK0120150040SR	25	€ 2,50
	2,5d	50,0	EK0120150050SR	25	€ 2,70
	3d	60,0	EK0120150060SR	25	€ 2,95

ELIBLOK AUTOFRENANTE



Diametro x passo	Lunghezza filetto		Codice	Q.tà min.	Prezzo €/cad.
	x d	mm			
M20 x 150	1d	20,0	EK0220150020SR	25	€ 3,88
	1,5d	30,0	EK0220150030SR	25	€ 3,93
	2d	40,0	EK0220150040SR	25	€ 4,15
	2,5d	50,0	EK0220150050SR	25	€ 4,30
	3d	60,0	EK0220150060SR	25	€ 4,95

INFORMAZIONI GENERALI

Diametro x passo	Foratura (A)			Maschiatura (B)	Lunghezza filetto		Filetto montato		Profondità Min. di foratura mm (E)	Filetto allo stato libero		
	Ø foro mm	Tolleranza Min.	Max.		Ø esterno Min. mm (B)	x d	mm	Lunghezza utile mm (C)		Lunghezza nom. mm (D)	Ø est. mm (F) Min.	Max.
M20 x 150	20,5	20,32	20,56	21,95	1d	20,0	18,5	20,0	23,7	24,2	10,7	
					1,5d	30,0	28,5	30,0				16,7
					2d	40,0	38,5	40,0				22,4
					2,5d	50,0	48,5	50,0				28,2
					3d	60,0	58,5	60,0				34,1

APPARECCHIO DI POSA ①

Diametro x passo	Versioni	Codice	Prezzo €/cad.
M20 x 150	BASIC LINE	Non consigliato	
	PRO LINE	EK0520150	€ 96,80

MASCHIO ②

Diametro x passo	Tipologia	Codice	Prezzo €/cad.
M20 x 150	FINITORE	EK080220150	€ 57,80
	ELICOIDALE (H)	EK080420150	€ 142,00
	SGROSSATORE	Su richiesta	
	MACCHINA (GUN)	Su richiesta	

TRONCATORE ③

Diametro x passo	Tipologia	Codice	Prezzo €/cad.
M20 x 150	STANDARD	EK0520	€ 16,50

ESTRATTORE ④

Diametro x passo	Tipologia	Codice	Prezzo €/cad.
M20 x 150	STANDARD	EK0568	€ 35,00

KIT DI RIPARAZIONE MONODIMENSIONALE ⑤

Diametro x passo	Versioni	Codice	Prezzo €/cad.
M20 x 150	BASIC LINE	Non consigliato	
	PRO LINE	EK1120150030	€ 260,00



ISTRUZIONI DI MONTAGGIO

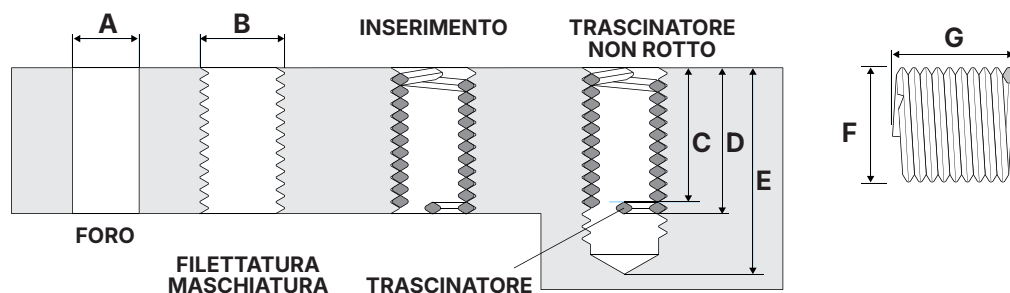

ELIBLOK STANDARD



Diametro x passo	Lunghezza filetto		Codice	Q.tà min.	Prezzo €/cad.
	x d	mm			
M20 x 200	1d	20,0	EK0120200020SR	25	€ 1,55
	1,5d	30,0	EK0120200030SR	25	€ 1,95
	2d	40,0	EK0120200040SR	25	€ 2,50
	2,5d	50,0	EK0120200050SR	25	€ 2,80
	3d	60,0	EK0120200060SR	25	€ 3,05

ELIBLOK AUTOFRENANTE



Diametro x passo	Lunghezza filetto		Codice	Q.tà min.	Prezzo €/cad.
	x d	mm			
M20 x 200	1d	20,0	EK0220200020SR	25	€ 4,10
	1,5d	30,0	EK0220200030SR	25	€ 4,15
	2d	40,0	EK0220200040SR	25	€ 4,30
	2,5d	50,0	EK0220200050SR	25	€ 4,70
	3d	60,0	EK0220200060SR	25	€ 5,15

INFORMAZIONI GENERALI

Diametro x passo	Foratura (A)			Maschiatura (B)	Lunghezza filetto		Filetto montato		Profondità Min. di foratura mm (E)	Filetto allo stato libero		
	Ø foro mm	Tolleranza Min.	Max.		Ø esterno Min. mm (B)	x d	mm	Lunghezza utile mm (C)		Lunghezza nom. mm (D)	Ø est. mm (F) Min.	Max.
M20 x 200	20,5	20,43	20,73	22,60	1d	20,0	18,0	20,0	23,7	24,2	8,0	
					1,5d	30,0	28,0	30,0				12,5
					2d	40,0	38,0	40,0				16,8
					2,5d	50,0	48,0	50,0				-
					3d	60,0	58,0	60,0				-

APPARECCHIO DI POSA ①

Diametro x passo	Versioni	Codice	Prezzo €/cad.
M20 x 200	BASIC LINE	EK55202005	€ 17,40
	PRO LINE	EK0520200	€ 96,80

MASCHIO ②

Diametro x passo	Tipologia	Codice	Prezzo €/cad.
M20 x 200	FINITORE	EK080220200	€ 57,80
	ELICOIDALE (H)	EK080420200	€ 149,00
	SGROSSATORE	Su richiesta	
	MACCHINA (GUN)	Su richiesta	

TRONCATORE ③

Diametro x passo	Tipologia	Codice	Prezzo €/cad.
M20 x 200	STANDARD	EK0520	€ 16,50

ESTRATTORE ④

Diametro x passo	Tipologia	Codice	Prezzo €/cad.
M20 x 200	STANDARD	EK0568	€ 35,00

KIT DI RIPARAZIONE MONODIMENSIONALE ⑤

Diametro x passo	Versioni	Codice	Prezzo €/cad.
M20 x 200	BASIC LINE*	EK1020200030SR	€ 85,90
	PRO LINE	EK1120200030	€ 267,70

*Punta e troncatore non inclusi



ISTRUZIONI DI MONTAGGIO

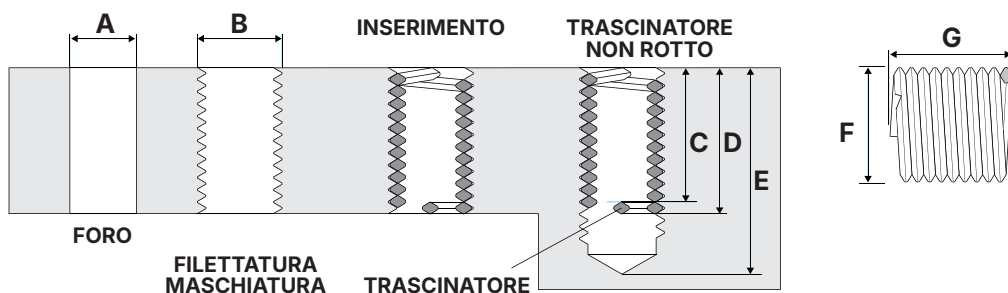

ELIBLOK STANDARD



Diametro x passo	Lunghezza filetto		Codice	Q.tà min.	Prezzo €/cad.
	x d	mm			
M20 x 250	1d	20,0	EK0120250020SR	25	€ 1,35
	1,5d	30,0	EK0120250030SR	25	€ 1,85
	2d	40,0	EK0120250040SR	25	€ 2,45
	2,5d	50,0	EK0120250050SR	25	€ 2,75
	3d	60,0	EK0120250060SR	25	€ 3,10

ELIBLOK AUTOFRENANTE



Diametro x passo	Lunghezza filetto		Codice	Q.tà min.	Prezzo €/cad.
	x d	mm			
M20 x 250	1d	20,0	EK0220250020SR	25	€ 1,95
	1,5d	30,0	EK0220250030SR	25	€ 2,50
	2d	40,0	EK0220250040SR	25	€ 2,70
	2,5d	50,0	EK0220250050SR	25	€ 3,05
	3d	60,0	EK0220250060SR	25	€ 3,35

INFORMAZIONI GENERALI

Diametro x passo	Foratura (A)			Maschiatura (B)	Lunghezza filetto		Filetto montato		Profondità Min. di foratura mm (E)	Filetto allo stato libero		
	Ø foro mm	Tolleranza Min.	Max.		Ø esterno Min. mm (B)	x d	mm	Lunghezza utile mm (C)		Lunghezza nom. mm (D)	Ø est. mm (F) Min.	Max.
M20 x 250	20,75	20,54	20,9	23,25	1d	20,0	17,5	20,0	23,7	24,2	6,3	
					1,5d	30,0	27,5	30,0				10,0
					2d	40,0	37,5	40,0				13,7
					2,5d	50,0	47,5	50,0				17,4
					3d	60,0	57,5	60,0				21,0

APPARECCHIO DI POSA ①

Diametro x passo	Versioni	Codice	Prezzo €/cad.
M20 x 250	BASIC LINE	EK55202505	€ 17,40
	PRO LINE	EK0520250	€ 89,00

MASCHIO ②

Diametro x passo	Tipologia	Codice	Prezzo €/cad.
M20 x 250	FINITORE	EK080220250	€ 57,80
	ELICOIDALE (H)	EK080420250	€ 146,00
	SGROSSATORE	Su richiesta	
	MACCHINA (GUN)	Su richiesta	

TRONCATORE ③

Diametro x passo	Tipologia	Codice	Prezzo €/cad.
M20 x 250	STANDARD	EK0520	€ 16,50

ESTRATTORE ④

Diametro x passo	Tipologia	Codice	Prezzo €/cad.
M20 x 250	STANDARD	EK0568	€ 35,00

KIT DI RIPARAZIONE MONODIMENSIONALE ⑤

Diametro x passo	Versioni	Codice	Prezzo €/cad.
M20 x 250	BASIC LINE*	EK1020250030SR	€ 85,90
	PRO LINE	EK1120250030	€ 255,00

*Punta e troncatore non inclusi



M22x150



ISTRUZIONI DI MONTAGGIO

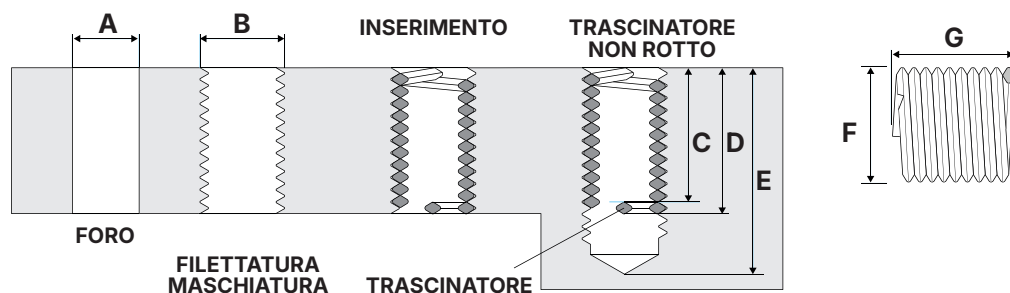

ELIBLOK STANDARD



Diametro x passo	Lunghezza filetto		Codice	Q.tà min.	Prezzo €/cad.
	x d	mm			
M22 x 150	1d	22,0	EK0122150022SR	25	€ 1,65
	1,5d	33,0	EK0122150033SR	25	€ 2,05
	2d	44,0	EK0122150044SR	25	€ 2,60
	2,5d	55,0	EK0122150055SR	25	€ 2,70
	3d	66,0	EK0122150066SR	25	€ 2,80

ELIBLOK AUTOFRENANTE



Diametro x passo	Lunghezza filetto		Codice	Q.tà min.	Prezzo €/cad.
	x d	mm			
M22 x 150	1d	22,0	EK0222150022SR	25	€ 2,30
	1,5d	33,0	EK0222150033SR	25	€ 2,65
	2d	44,0	EK0222150044SR	25	€ 2,95
	2,5d	55,0	EK0222150055SR	25	€ 4,00
	3d	66,0	EK0222150066SR	25	€ 4,65

INFORMAZIONI GENERALI

Diametro x passo	Foratura (A)			Maschiatura (B)		Lunghezza filetto		Filetto montato		Profondità Min. di foratura mm (E)	Filetto allo stato libero	
	Ø foro mm	Tolleranza Min.	Max.	Ø esterno Min. mm (B)	x d	mm	Lunghezza utile mm (C)	Lunghezza nom. mm (D)	Min.		Max.	N° di spire (G)
M22 x 150	22,5	22,32	22,56	23,95	1d	22,0	20,5	22,0	29,3	26,3	26,8	11,7
					1,5d	33,0	31,5	33,0	40,3			18,1
					2d	44,0	42,5	44,0	51,3			24,5
					2,5d	55,0	-	-	-			-
					3d	66,0	-	-	-			-

APPARECCHIO DI POSA ①

Diametro x passo	Versioni	Codice	Prezzo €/cad.
M22 x 150	BASIC LINE	Non consigliato	
	PRO LINE	EK0522150	€ 92,70

MASCHIO ②

Diametro x passo	Tipologia	Codice	Prezzo €/cad.
M22 x 150	FINITORE	EK080222150	€ 70,00
	ELICOIDALE (H)	EK080422150	€ 188,00
	SGROSSATORE	Su richiesta	
	MACCHINA (GUN)	Su richiesta	

TRONCATORE ③

Diametro x passo	Tipologia	Codice	Prezzo €/cad.
M22 x 150	STANDARD	EK0522	€ 18,00

ESTRATTORE ④

Diametro x passo	Tipologia	Codice	Prezzo €/cad.
M22 x 150	STANDARD	EK0568	€ 35,00

KIT DI RIPARAZIONE MONODIMENSIONALE ⑤

Diametro x passo	Versioni	Codice	Prezzo €/cad.
M22 x 150	BASIC LINE	Non consigliato	
	PRO LINE**	EK1122150033	€ 259,00

**Punta non inclusa



ISTRUZIONI DI MONTAGGIO

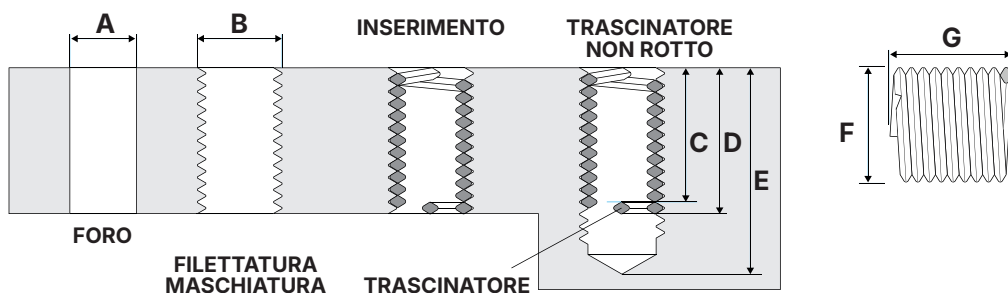

ELIBLOK STANDARD



Diametro x passo	Lunghezza filetto		Codice	Q.tà min.	Prezzo €/cad.
	x d	mm			
M22 x 200	1d	22,0	EK012220022SR	25	€ 1,65
	1,5d	33,0	EK012220033SR	25	€ 2,05
	2d	44,0	EK012220044SR	25	€ 2,65

ELIBLOK AUTOFRENANTE



Diametro x passo	Lunghezza filetto		Codice	Q.tà min.	Prezzo €/cad.
	x d	mm			
M22 x 200	1d	22,0	EK0222200022SR	25	€ 2,75
	1,5d	33,0	EK0222200033SR	25	€ 3,05
	2d	44,0	EK0222200044SR	25	€ 4,10

INFORMAZIONI GENERALI

Diametro x passo	Foratura (A)		Maschiatura (B)	Lunghezza filetto		Filetto montato		Profondità Min. di foratura mm (E)	Filetto allo stato libero		
	Ø foro mm	Tolleranza Min. Max.		Ø esterno Min. mm (B)	x d	mm	Lunghezza utile mm (C)		Lunghezza nom. mm (D)	Ø est. mm (F) Min. Max.	N° di spire (G)
M22 x 200	22,5	22,43/22,73	24,6	1d	22,0	20,0	22,0	31,3	26,3	26,8	8,7
				1,5d	33,0	31,0	33,0				13,6
				2d	44,0	42,0	44,0				18,4

APPARECCHIO DI POSA ①

Diametro x passo	Versioni	Codice	Prezzo €/cad.
M22 x 200	BASIC LINE	EK55222005	€ 20,50
	PRO LINE	EK0522200	€ 92,70

MASCHIO ②

Diametro x passo	Tipologia	Codice	Prezzo €/cad.
M22 x 200	FINITORE	EK080222200	€ 65,00
	ELICOIDALE (H)	EK080422200	€ 188,00
	SGROSSATORE	Su richiesta	
	MACCHINA (GUN)	Su richiesta	

TRONCATORE ③

Diametro x passo	Tipologia	Codice	Prezzo €/cad.
M22 x 200	STANDARD	EK0522	€ 18,00

ESTRATTORE ④

Diametro x passo	Tipologia	Codice	Prezzo €/cad.
M22 x 200	STANDARD	EK0568	€ 35,00

KIT DI RIPARAZIONE MONODIMENSIONALE ⑤

Diametro x passo	Versioni	Codice	Prezzo €/cad.
M22 x 200	BASIC LINE*	EK1022200033SR	€ 98,30
	PRO LINE**	EK1122200033	€ 264,60

*Punta e troncatore non inclusi **Punta non inclusa

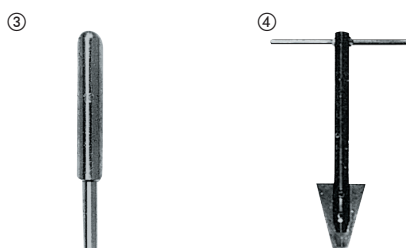

M22x250



ISTRUZIONI DI MONTAGGIO

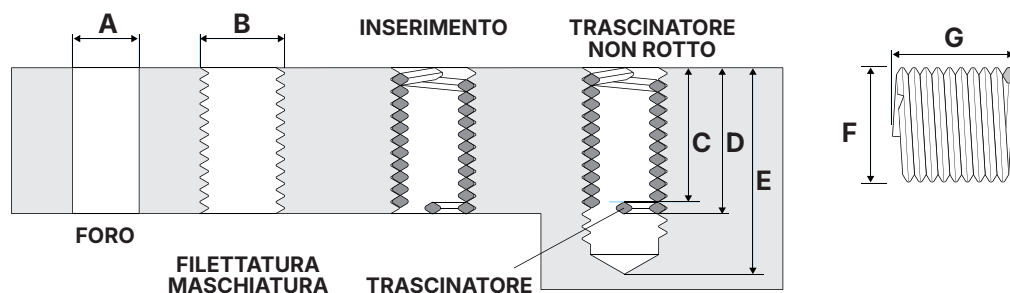

ELIBLOK STANDARD



Diametro x passo	Lunghezza filetto		Codice	Q.tà min.	Prezzo €/cad.
	x d	mm			
M22x250	1d	22,0	EK0122250022SR	25	€ 1,70
	1,5d	33,0	EK0122250033SR	25	€ 2,10
	2d	44,0	EK0122250044SR	25	€ 2,65
	2,5d	55,0	EK0122250055SR	25	€ 3,05
	3d	66,0	EK0122250066SR	25	€ 3,50

ELIBLOK AUTOFRENANTE



Diametro x passo	Lunghezza filetto		Codice	Q.tà min.	Prezzo €/cad.
	x d	mm			
M22x250	1d	22,0	EK0222250022SR	25	€ 2,65
	1,5d	33,0	EK0222250033SR	25	€ 3,10
	2d	44,0	EK0222250044SR	25	€ 3,40
	2,5d	55,0	EK0222250055SR	25	€ 3,40

INFORMAZIONI GENERALI

Diametro x passo	Foratura (A)			Maschiatura (B)	Lunghezza filetto		Filetto montato		Profondità Min. di foratura mm (E)	Filetto allo stato libero		
	Ø foro mm	Tolleranza Min.	Max.		Ø esterno Min. mm (B)	x d	mm	Lunghezza utile mm (C)		Lunghezza nom. mm (D)	Ø est. mm (F) Min.	Max.
M22x250	22,75	22,54	22,90	25,25	1d	22,0	19,5	22,0	33,2	26,3	26,8	6,9
					1,5d	33,0	30,5	33,0				10,9
					2d	44,0	41,5	44,0				15,0
					2,5d	55,0	52,2	55,0				18,8
					3d	66,0	63,5	66,0				22,8

APPARECCHIO DI POSA ①

Diametro x passo	Versioni	Codice	Prezzo €/cad.
M22x250	BASIC LINE	EK55222505	€ 20,50
	PRO LINE	EK0522250	€ 92,70

MASCHIO ②

Diametro x passo	Tipologia	Codice	Prezzo €/cad.
M22x250	FINITORE	EK080222250	€ 69,00
	ELICOIDALE (H)	EK080422250	€ 173,50
	SGROSSATORE	Su richiesta	
	MACCHINA (GUN)	Su richiesta	

TRONCATORE ③

Diametro x passo	Tipologia	Codice	Prezzo €/cad.
M22x250	STANDARD	EK0522	€ 18,00

ESTRATTORE ④

Diametro x passo	Tipologia	Codice	Prezzo €/cad.
M22x250	STANDARD	EK0568	€ 35,00

KIT DI RIPARAZIONE MONODIMENSIONALE ⑤

Diametro x passo	Versioni	Codice	Prezzo €/cad.
M22x250	BASIC LINE*	EK1022250033SR	€ 98,30
	PRO LINE**	EK1122250033	€ 259,00



*Punta e troncatore non inclusi **Punta non inclusa

ISTRUZIONI DI MONTAGGIO

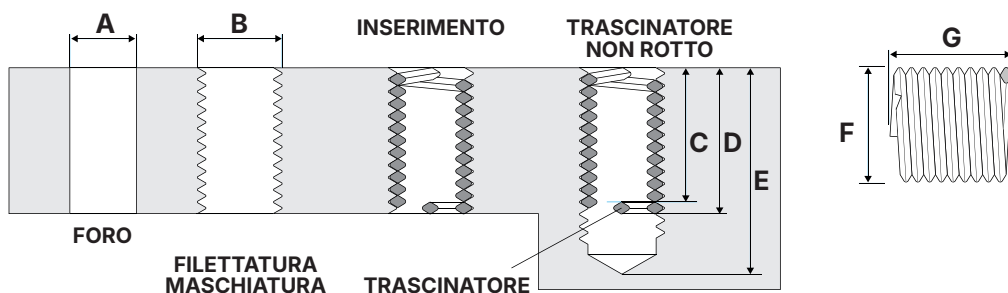

ELIBLOK STANDARD



Diametro x passo	Lunghezza filetto		Codice	Q.tà min.	Prezzo €/cad.
	x d	mm			
M24 x 150	1d	24,0	EK0124150024SR	25	€ 1,70
	1,5d	36,0	EK0124150036SR	25	€ 2,10
	2d	48,0	EK0124150048SR	25	€ 2,65
	2,5d	60,0	EK0124150060SR	25	€ 3,05
	3d	72,0	EK0124150072SR	25	€ 3,50

ELIBLOK AUTOFRENANTE



Diametro x passo	Lunghezza filetto		Codice	Q.tà min.	Prezzo €/cad.
	x d	mm			
M24 x 150	1d	24,0	EK0224150024SR	25	€ 2,70
	1,5d	36,0	EK0224150036SR	25	€ 3,15
	2d	48,0	EK0224150048SR	25	€ 3,45
	2,5d	60,0	EK0224150060SR	25	€ 3,45

INFORMAZIONI GENERALI

Diametro x passo	Foratura (A)			Maschiatura (B)		Lunghezza filetto		Filetto montato		Profondità Min. di foratura mm (E)	Filetto allo stato libero	
	Ø foro mm	Tolleranza Min.	Max.	Ø esterno Min. mm (B)	x d	mm	Lunghezza utile mm (C)	Lunghezza nom. mm (D)	Min.		Max.	N° di spire (G)
M24 x 150	24,5	24,32	24,56	25,95	1d	24,0	22,5	24,0	31,3	28,6	29,1	12,9
					1,5d	36,0	34,5	36,0	43,3			19,8
					2d	48,0	46,5	48,0	55,3			26,7
					2,5d	60,0	-	-	-			-
					3d	72,0	-	-	-			-

APPARECCHIO DI POSA ①

Diametro x passo	Versioni	Codice	Prezzo €/cad.
M24 x 150	BASIC LINE	Non consigliato	
	PRO LINE	EK0524150	€ 92,70

MASCHIO ②

Diametro x passo	Tipologia	Codice	Prezzo €/cad.
M24 x 150	FINITORE	EK080224150	€ 83,00
	ELICOIDALE (H)	EK080424150	€ 194,50
	SGROSSATORE	Su richiesta	
	MACCHINA (GUN)	Su richiesta	

TRONCATORE ③

Diametro x passo	Tipologia	Codice	Prezzo €/cad.
M24 x 150	STANDARD	EK0524	€ 19,50

ESTRATTORE ④

Diametro x passo	Tipologia	Codice	Prezzo €/cad.
M24 x 150	STANDARD	EK0569	€ 38,00

KIT DI RIPARAZIONE MONODIMENSIONALE ⑤

Diametro x passo	Versioni	Codice	Prezzo €/cad.
M24 x 150	BASIC LINE	Non consigliato	
	PRO LINE**	EK1124150036	€ 255,00

**Punta non inclusa



M24x200



ISTRUZIONI DI MONTAGGIO

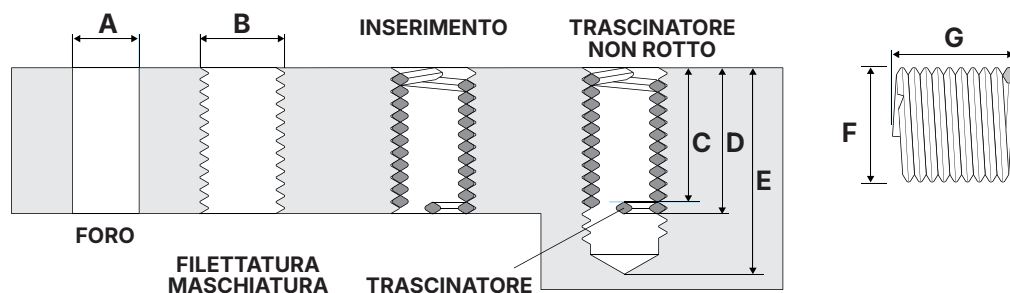

ELIBLOK STANDARD



Diametro x passo	Lunghezza filetto		Codice	Q.tà min.	Prezzo €/cad.
	x d	mm			
M24 x 200	1d	24,0	EK012420024SR	25	€ 2,05
	1,5d	36,0	EK012420036SR	25	€ 2,20
	2d	48,0	EK012420048SR	25	€ 2,80
	2,5d	60,0	EK012420060SR	25	€ 2,90
	3d	72,0	EK0124200072SR	25	€ 3,20

ELIBLOK AUTOFRENANTE



Diametro x passo	Lunghezza filetto		Codice	Q.tà min.	Prezzo €/cad.
	x d	mm			
M24 x 200	1d	24,0	EK0224200024SR	25	€ 2,70
	1,5d	36,0	EK0224200036SR	25	€ 2,80
	2d	48,0	EK0224200048SR	25	€ 3,25
	2,5d	60,0	EK0224200060SR	25	€ 4,55
	3d	72,0	EK0224200072SR	25	€ 6,20

INFORMAZIONI GENERALI

Diametro x passo	Foratura (A)			Maschiatura (B)	Lunghezza filetto		Filetto montato		Profondità Min. di foratura mm (E)	Filetto allo stato libero			
	Ø foro mm	Tolleranza Min.	Max.		Ø esterno Min. mm (B)	x d	mm	Lunghezza utile mm (C)		Lunghezza nom. mm (D)	Ø est. mm (F) Min.	Max.	N° di spire (G)
M24 x 200	24,5	24,43	24,73	26,6	1d	24,0	22,0	24,0	33,3	28,6	29,1	9,6	
					1,5d	36,0	34,0	36,0				45,3	15,0
					2d	48,0	46,0	48,0				57,3	20,2
					2,5d	60,0	58,0	60,0				69,3	-
					3d	72,0	70,0	72,0				81,3	-

APPARECCHIO DI POSA ①

Diametro x passo	Versioni	Codice	Prezzo €/cad.
M24 x 200	BASIC LINE	EK55242005	€ 20,50
	PRO LINE	EK0524200	€ 92,70

MASCHIO ②

Diametro x passo	Tipologia	Codice	Prezzo €/cad.
M24 x 200	FINITORE	EK080224200	€ 77,00
	ELICOIDALE (H)	EK080424200	€ 194,50
	SGROSSATORE	Su richiesta	
	MACCHINA (GUN)	Su richiesta	

TRONCATORE ③

Diametro x passo	Tipologia	Codice	Prezzo €/cad.
M24 x 200	STANDARD	EK0524	€ 19,50

ESTRATTORE ④

Diametro x passo	Tipologia	Codice	Prezzo €/cad.
M24 x 200	STANDARD	EK0569	€ 38,00

KIT DI RIPARAZIONE MONODIMENSIONALE ⑤

Diametro x passo	Versioni	Codice	Prezzo €/cad.
M24 x 200	BASIC LINE*	EK1024200036SR	€ 110,70
	PRO LINE**	EK1124200036	€ 280,00



*Punta e troncatore non inclusi **Punta non inclusa

ISTRUZIONI DI MONTAGGIO

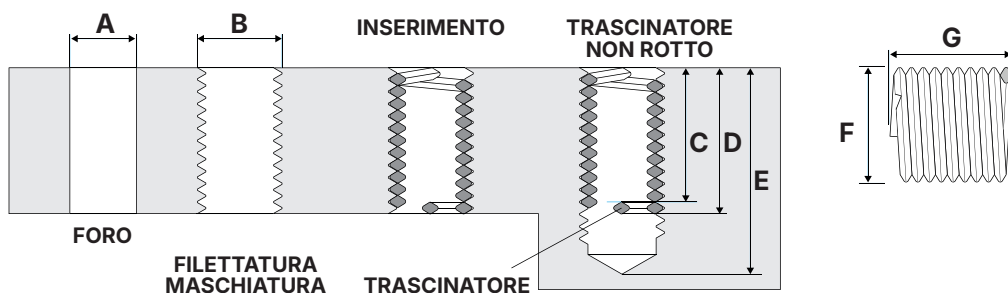

ELIBLOK STANDARD



Diametro x passo	Lunghezza filetto		Codice	Q.tà min.	Prezzo €/cad.
	x d	mm			
M24 x 300	1d	24,0	EK0124300024SR	25	€ 2,10
	1,5d	36,0	EK0124300036SR	25	€ 2,25
	2d	48,0	EK0124300048SR	25	€ 2,80
	2,5d	60,0	EK0124300060SR	25	€ 3,25
	3d	72,0	EK0124300072SR	25	€ 3,90

ELIBLOK AUTOFRENANTE



Diametro x passo	Lunghezza filetto		Codice	Q.tà min.	Prezzo €/cad.
	x d	mm			
M24 x 300	1d	24,0	EK0224300024SR	25	€ 4,00
	1,5d	36,0	EK0224300036SR	25	€ 5,35
	2d	48,0	EK0224300048SR	25	€ 6,10
	2,5d	60,0	EK0224300060SR	25	€ 6,10

INFORMAZIONI GENERALI

Diametro x passo	Foratura (A)			Maschiatura (B)		Lunghezza filetto		Filetto montato		Profondità Min. di foratura mm (E)	Filetto allo stato libero	
	Ø foro mm	Tolleranza Min.	Max.	Ø esterno Min. mm (B)	x d	mm	Lunghezza utile mm (C)	Lunghezza nom. mm (D)	Min.		Max.	N° di spire (G)
M24 x 300	24,75	24,65	25,05	27,9	1d	24,0	21,0	24,0	28,6	29,1	6,2	
					1,5d	36,0	33,0	36,0				10,0
					2d	48,0	45,0	48,0				14,0
					2,5d	60,0	57,0	60,0				17,5
					3d	72,0	69,0	72,0				29,0

APPARECCHIO DI POSA ①

Diametro x passo	Versioni	Codice	Prezzo €/cad.
M24 x 300	BASIC LINE	EK55243005	€ 20,50
	PRO LINE	EK0524300	€ 92,70

MASCHIO ②

Diametro x passo	Tipologia	Codice	Prezzo €/cad.
M24 x 300	FINITORE	EK080224300	€ 82,00
	ELICOIDALE (H)	EK080424300	€ 187,00
	SGROSSATORE	Su richiesta	
	MACCHINA (GUN)	Su richiesta	

TRONCATORE ③

Diametro x passo	Tipologia	Codice	Prezzo €/cad.
M24 x 300	STANDARD	EK0524	€ 19,50

ESTRATTORE ④

Diametro x passo	Tipologia	Codice	Prezzo €/cad.
M24 x 300	STANDARD	EK0569	€ 38,00

KIT DI RIPARAZIONE MONODIMENSIONALE ⑤

Diametro x passo	Versioni	Codice	Prezzo €/cad.
M24 x 300	BASIC LINE*	EK1024300036SR	€ 110,70
	PRO LINE**	EK1124300036	€ 310,00

*Punta e troncatore non inclusi **Punta non inclusa





5d



4d

Contenuto Kit



Tipo Kit	Misura	Diametro Foratura	Punta	Maschio Finitore	Troncatore	Naso + Asta liscia	N° di filetti x1,5d	Codice	Listino
5D	M5X80	5,20	1	1	1	1	20	EK1805080001	€ 415,00
	M6X100	6,30	1	1	1	1	20		
	M8X125	8,40	1	1	1	1	15		
	M10X150	10,50	1	1	1	1	10		
	M12X175	12,50	1	1	1	1	10		
4D	M3X50	3,20	1	1	1	1	20	EK1803050001	€ 320,00
	M4X70	4,20	1	1	1	1	20		
	M5X80	5,20	1	1	1	1	20		
	M6X100	6,30	1	1	1	1	20		
4D	M6X100	6,30	1	1	1	1	20	EK1806100001	€ 357,00
	M8X125	8,40	1	1	1	1	15		
	M10X150	10,50	1	1	1	1	10		
	M12X175	12,50	1	1	1	1	10		
4D - UNC	1/4-20	6,70	1	1	1	1	20	EK1914200002	€ 378,00
	5/16-18	6,70	1	1	1	1	20		
	3/8-16	8,30	1	1	1	1	15		
	7/16-14	9,90	1	1	1	1	10		
4D - UNC	1/4-20	6,70	1	1	1	1	20	EK1914200001	€ 378,00
	5/16-18	6,70	1	1	1	1	20		
	3/8-16	8,30	1	1	1	1	15		
	1/2-13	11,50	1	1	1	1	10		
4D - UNF	1/4-28	6,70	1	1	1	1	20	EK1914280002	€ 378,00
	5/16-24	8,40	1	1	1	1	20		
	3/8-24	10,00	1	1	1	1	15		
	7/16-20	11,60	1	1	1	1	10		
4D - UNF	1/4-28	6,70	1	1	1	1	20	EK1914280001	€ 378,00
	5/16-24	8,40	1	1	1	1	20		
	3/8-24	10,00	1	1	1	1	15		
	1/2-20	13,20	1	1	1	1	10		

FILETTI RIPORTATI

UNC



Prezzi IVA esclusa.

Attenzione: Non è possibile fornire quantità inferiori alle quantità minime indicate.



ISTRUZIONI DI MONTAGGIO

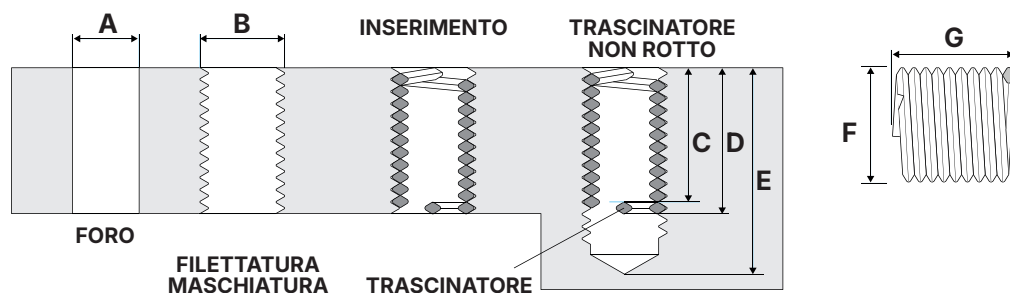

ELIBLOK STANDARD



Diametro x passo	Lunghezza filetto		Codice	Q.tà min.	Prezzo €/cad.
	x d	mm			
2-56	1d	2,18	EK0110020086SR	50	€ 0,41
	1,5d	3,28	EK0110020129SR	50	€ 0,42
	2d	4,37	EK0110020172SR	50	€ 0,48
	2,5d	5,46	EK0110020215SR	50	€ 0,52
	3d	6,55	EK0110020258SR	50	€ 0,65

ELIBLOK AUTOFRENANTE



Diametro x passo	Lunghezza filetto		Codice	Q.tà min.	Prezzo €/cad.
	x d	mm			
2-56	1d	2,18	EK0210020086SR	50	€ 0,44
	1,5d	3,28	EK0210020129SR	50	€ 0,46
	2d	4,37	EK0210020172SR	50	€ 0,51
	2,5d	5,46	EK0210020215SR	50	€ 0,58
	3d	6,55	EK0210020258SR	50	€ 0,72

INFORMAZIONI GENERALI

Diametro x passo	Foratura (A)			Maschiatura (B)	Lunghezza filetto		Filetto montato		Profondità Min. di foratura mm (E)	Filetto allo stato libero		
	Ø foro mm	Tolleranza Min.	Max.		Ø esterno Min. mm (B)	x d	mm	Lunghezza utile mm (C)		Lunghezza nom. mm (D)	Min.	Max.
2-56	2,4	2,30	2,50	2,77	1d	2,18	1,7	2,18	4,2	2,8	3,0	3,0
					1,5d	3,28	2,8	3,28	5,3			5,2
					2d	4,37	3,9	4,37	6,4			7,4
					2,5d	5,46	5,0	5,46	7,5			9,6
					3d	6,55	6,1	6,55	8,6			11,8

APPARECCHIO DI POSA ①

Diametro x passo	Versioni	Codice	Prezzo €/cad.
2-56	BASIC LINE	EK55002565	€ 10,10
	PRO LINE	EK0500256	€ 56,60

MASCHIO ②

Diametro x passo	Tipologia	Codice	Prezzo €/cad.
2-56	FINITORE	EK08021002	€ 27,00
	ELICOIDALE (H)	EK08041002	€ 43,00
	SGROSSATORE	Su richiesta	
	MACCHINA (GUN)	Su richiesta	

TRONCATORE ③

Diametro x passo	Tipologia	Codice	Prezzo €/cad.
2-56	STANDARD	EK0520K	€ 9,50

ESTRATTORE ④

Diametro x passo	Tipologia	Codice	Prezzo €/cad.
2-56	STANDARD	EK0566	€ 35,00

KIT DI RIPARAZIONE MONODIMENSIONALE ⑤

Diametro x passo	Versioni	Codice	Prezzo €/cad.
2-56	BASIC LINE	EK1010020129SR	€ 43,30
	PRO LINE	EK1310020129	€ 101,90



ISTRUZIONI DI MONTAGGIO

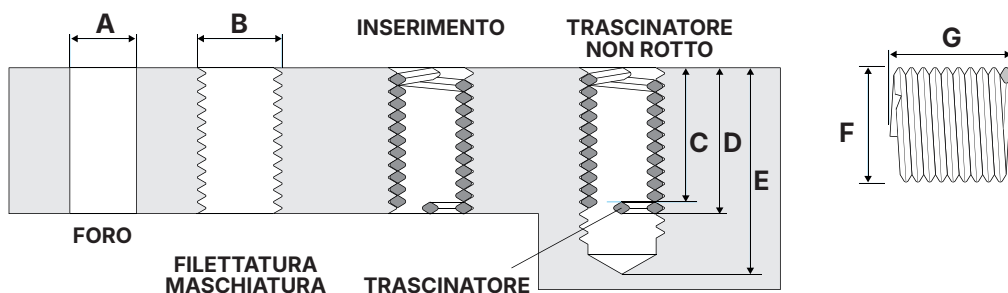

ELIBLOK STANDARD



Diametro x passo	Lunghezza filetto		Codice	Q.tà min.	Prezzo €/cad.
	x d	mm			
4-40	1d	2,84	EK0110040112SR	50	€ 0,37
	1,5d	4,27	EK0110040168SR	50	€ 0,39
	2d	5,69	EK0110040224SR	50	€ 0,40
	2,5d	7,11	EK0110040280SR	50	€ 0,45
	3d	8,53	EK0110040336SR	50	€ 0,56

ELIBLOK AUTOFRENANTE



Diametro x passo	Lunghezza filetto		Codice	Q.tà min.	Prezzo €/cad.
	x d	mm			
4-40	1d	2,84	EK0210040112SR	50	€ 0,40
	1,5d	4,27	EK0210040168SR	50	€ 0,44
	2d	5,69	EK0210040224SR	50	€ 0,46
	2,5d	7,11	EK0210040280SR	50	€ 0,51
	3d	8,53	EK0210040336SR	50	€ 0,64

INFORMAZIONI GENERALI

Diametro x passo	Foratura (A)			Maschiatura (B)	Lunghezza filetto		Filetto montato		Profondità Min. di foratura mm (E)	Filetto allo stato libero		
	Ø foro mm	Tolleranza Min.	Max.		Ø esterno Min. mm (B)	x d	mm	Lunghezza utile mm (C)		Lunghezza nom. mm (D)	Ø est. mm (F) Min.	Max.
4-40	3,1	3,00	3,15	3,67	1d	2,84	2,2	2,84	5,7	3,6	4,0	2,8
					1,5d	4,27	3,6	4,27	7,1			4,8
					2d	5,69	5,1	5,69	8,6			6,8
					2,5d	7,11	6,5	7,11	10,0			8,8
					3d	8,53	7,9	8,53	11,4			10,8

APPARECCHIO DI POSA ①

Diametro x passo	Versioni	Codice	Prezzo €/cad.
4-40	BASIC LINE	EK55100405	€ 10,10
	PRO LINE	EK0500440	€ 56,60

MASCHIO ②

Diametro x passo	Tipologia	Codice	Prezzo €/cad.
4-40	FINITORE	EK08021004	€ 25,00
	ELICOIDALE (H)	EK08041004	€ 36,80
	SGROSSATORE	Su richiesta	
	MACCHINA (GUN)	Su richiesta	

TRONCATORE ③

Diametro x passo	Tipologia	Codice	Prezzo €/cad.
4-40	STANDARD	EK0525	€ 9,30

ESTRATTORE ④

Diametro x passo	Tipologia	Codice	Prezzo €/cad.
4-40	STANDARD	EK0566	€ 35,00

KIT DI RIPARAZIONE MONODIMENSIONALE ⑤

Diametro x passo	Versioni	Codice	Prezzo €/cad.
4-40	BASIC LINE	EK1010040168SR	€ 39,30
	PRO LINE	EK1310040168	€ 101,90



ISTRUZIONI DI MONTAGGIO

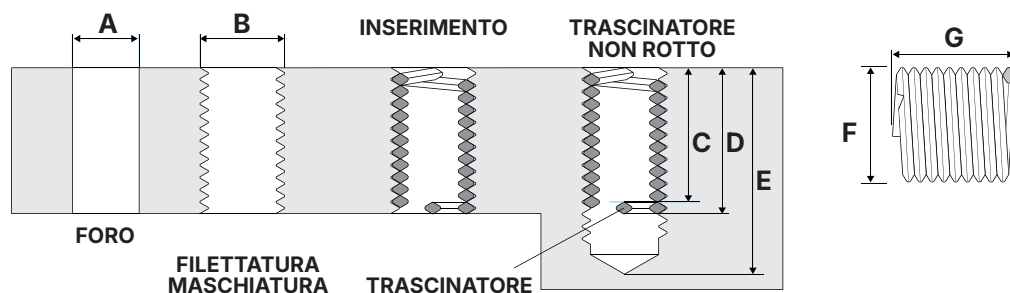

ELIBLOK STANDARD



Diametro x passo	Lunghezza filetto		Codice	Q.tà min.	Prezzo €/cad.
	x d	mm			
6-32	1d	3,50	EK0110060138SR	50	€ 0,31
	1,5d	5,26	EK0110060207SR	50	€ 0,35
	2d	7,01	EK0110060276SR	50	€ 0,36
	2,5d	8,76	EK0110060345SR	50	€ 0,40
	3d	10,51	EK0110060414SR	50	€ 0,44

ELIBLOK AUTOFRENANTE



Diametro x passo	Lunghezza filetto		Codice	Q.tà min.	Prezzo €/cad.
	x d	mm			
6-32	1d	3,50	EK0210060138SR	50	€ 0,35
	1,5d	5,26	EK0210060207SR	50	€ 0,38
	2d	7,01	EK0210060276SR	50	€ 0,40
	2,5d	8,76	EK0210060345SR	50	€ 0,45
	3d	10,51	EK0210060414SR	50	€ 0,48

INFORMAZIONI GENERALI

Diametro x passo	Foratura (A)			Maschiatura (B)	Lunghezza filetto		Filetto montato		Profondità Min. di foratura mm (E)	Filetto allo stato libero		
	Ø foro mm	Tolleranza Min.	Max.		Ø esterno Min. mm (B)	x d	mm	Lunghezza utile mm (C)		Lunghezza nom. mm (D)	Min.	Max.
6-32	3,8	3,68	3,89	4,54	1d	3,5	2,7	3,50	7,1	4,5	4,9	2,8
					1,5d	5,26	4,5	5,26				4,8
					2d	7,01	6,2	7,01				6,7
					2,5d	8,76	8,0	8,76				8,7
					3d	10,51	9,7	10,51				10,8

APPARECCHIO DI POSA ①

Diametro x passo	Versioni	Codice	Prezzo €/cad.
6-32	BASIC LINE	EK55100605	€ 10,10
	PRO LINE	EK0500632	€ 56,60

MASCHIO ②

Diametro x passo	Tipologia	Codice	Prezzo €/cad.
6-32	FINITORE	EK08021006	€ 23,10
	ELICOIDALE (H)	EK08041006	€ 38,90
	SGROSSATORE	Su richiesta	
	MACCHINA (GUN)	Su richiesta	

TRONCATORE ③

Diametro x passo	Tipologia	Codice	Prezzo €/cad.
6-32	STANDARD	EK0503	€ 9,25

ESTRATTORE ④

Diametro x passo	Tipologia	Codice	Prezzo €/cad.
6-32	STANDARD	EK0566	€ 35,00

KIT DI RIPARAZIONE MONODIMENSIONALE ⑤

Diametro x passo	Versioni	Codice	Prezzo €/cad.
6-32	BASIC LINE	EK1010060207SR	€ 39,30
	PRO LINE	EK1310060207	€ 100,00



ISTRUZIONI DI MONTAGGIO

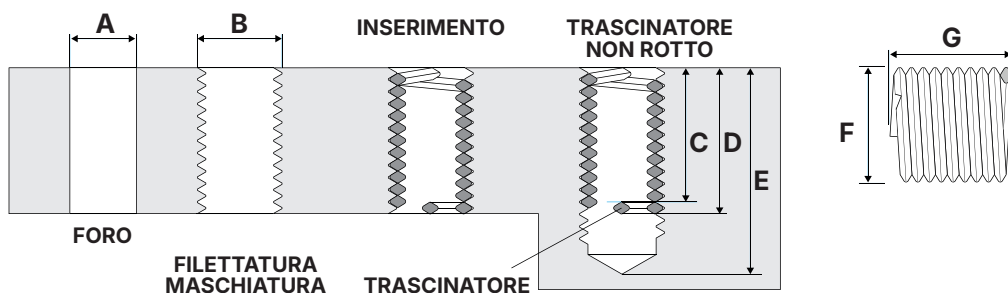

ELIBLOK STANDARD



Diametro x passo	Lunghezza filetto		Codice	Q.tà min.	Prezzo €/cad.
	x d	mm			
8-32	1d	4,16	EK0110080164SR	50	€ 0,28
	1,5d	6,25	EK0110080246SR	50	€ 0,30
	2d	8,33	EK0110080328SR	50	€ 0,31
	2,5d	10,41	EK0110080410SR	50	€ 0,35
	3d	12,5	EK0110080492SR	50	€ 0,39

ELIBLOK AUTOFRENANTE



Diametro x passo	Lunghezza filetto		Codice	Q.tà min.	Prezzo €/cad.
	x d	mm			
8-32	1d	4,16	EK0210080164SR	50	€ 0,30
	1,5d	6,25	EK0210080246SR	50	€ 0,34
	2d	8,33	EK0210080328SR	50	€ 0,35
	2,5d	10,41	EK0210080410SR	50	€ 0,39
	3d	12,5	EK0210080492SR	50	€ 0,45

INFORMAZIONI GENERALI

Diametro x passo	Foratura (A)		Maschiatura (B)	Lunghezza filetto		Filetto montato		Profondità Min. di foratura mm (E)	Filetto allo stato libero		
	Ø foro mm	Tolleranza Min. Max.		Ø esterno Min. mm (B)	x d	mm	Lunghezza utile mm (C)		Lunghezza nom. mm (D)	Min.	Max.
8-32	4,4	4,34 4,52	5,20	1d	4,16	3,4	4,16	7,7	5,2	5,6	3,5
				1,5d	6,25	5,5	6,25	9,8			5,9
				2d	8,33	7,5	8,33	11,9			8,3
				2,5d	10,41	9,6	10,41	14,0			10,7
				3d	12,5	11,7	12,5	16,1			13,2

APPARECCHIO DI POSA ①

Diametro x passo	Versioni	Codice	Prezzo €/cad.
8-32	BASIC LINE	EK55100805	€ 10,10
	PRO LINE	EK0500832	€ 56,60

MASCHIO ②

Diametro x passo	Tipologia	Codice	Prezzo €/cad.
8-32	FINITORE	EK08021008	€ 23,10
	ELICOIDALE (H)	EK08041008	€ 38,90
	SGROSSATORE	Su richiesta	
	MACCHINA (GUN)	Su richiesta	

TRONCATORE ③

Diametro x passo	Tipologia	Codice	Prezzo €/cad.
8-32	STANDARD	EK0504	€ 9,25

ESTRATTORE ④

Diametro x passo	Tipologia	Codice	Prezzo €/cad.
8-32	STANDARD	EK0566	€ 35,00

KIT DI RIPARAZIONE MONODIMENSIONALE ⑤

Diametro x passo	Versioni	Codice	Prezzo €/cad.
8-32	BASIC LINE	EK1010080246SR	€ 39,30
	PRO LINE	EK1310080246	€ 96,50





ISTRUZIONI DI MONTAGGIO

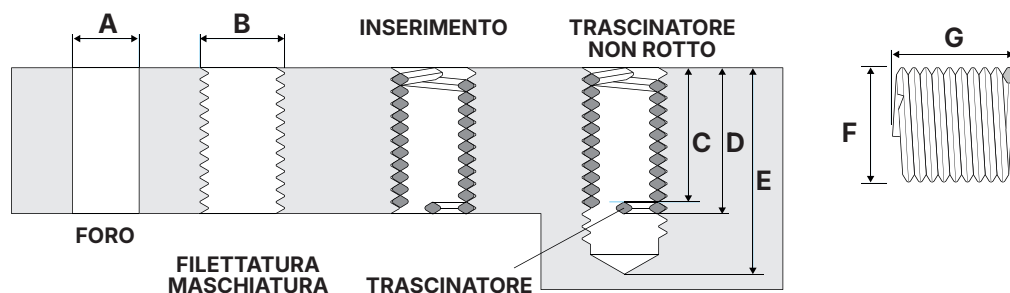

ELIBLOK STANDARD



Diametro x passo	Lunghezza filetto		Codice	Q.tà min.	Prezzo €/cad.
	x d	mm			
10-24	1d	4,82	EK0110100190SR	50	€ 0,35
	1,5d	7,24	EK0110100285SR	50	€ 0,36
	2d	9,65	EK0110100380SR	50	€ 0,39
	2,5d	12,06	EK0110100475SR	50	€ 0,46
	3d	14,48	EK0110100570SR	50	€ 0,51

ELIBLOK AUTOFRENANTE



Diametro x passo	Lunghezza filetto		Codice	Q.tà min.	Prezzo €/cad.
	x d	mm			
10-24	1d	4,82	EK0210100190SR	50	€ 0,39
	1,5d	7,24	EK0210100285SR	50	€ 0,42
	2d	9,65	EK0210100380SR	50	€ 0,44
	2,5d	12,06	EK0210100475SR	50	€ 0,50
	3d	14,48	EK0210100570SR	50	€ 0,57

INFORMAZIONI GENERALI

Diametro x passo	Foratura (A)			Maschiatura (B) Ø esterno Min. mm (B)	Lunghezza filetto		Filetto montato		Profondità Min. di foratura mm (E)	Filetto allo stato libero		
	Ø foro mm	Tolleranza Min.	Max.		x d	mm	Lunghezza utile mm (C)	Lunghezza nom. mm (D)		Min.	Max.	N° di spire (G)
10-24	5,2	5,06	5,28	6,20	1d	4,82	3,8	4,82	6,2	6,6	2,9	
					1,5d	7,24	6,2	7,24				5,0
					2d	9,65	8,6	9,65				7,1
					2,5d	12,06	11,0	12,06				9,2
					3d	14,48	13,4	14,48				11,4

APPARECCHIO DI POSA ①

Diametro x passo	Versioni	Codice	Prezzo €/cad.
10-24	BASIC LINE	EK55101005	€ 10,10
	PRO LINE	EK0501024	€ 56,60

MASCHIO ②

Diametro x passo	Tipologia	Codice	Prezzo €/cad.
10-24	FINITORE	EK08021010	€ 23,10
	ELICOIDALE (H)	EK08041010	€ 35,50
	SGROSSATORE	Su richiesta	
	MACCHINA (GUN)	Su richiesta	

TRONCATORE ③

Diametro x passo	Tipologia	Codice	Prezzo €/cad.
10-24	STANDARD	EK0505	€ 9,25

ESTRATTORE ④

Diametro x passo	Tipologia	Codice	Prezzo €/cad.
10-24	STANDARD	EK0566	€ 35,00

KIT DI RIPARAZIONE MONODIMENSIONALE ⑤

Diametro x passo	Versioni	Codice	Prezzo €/cad.
10-24	BASIC LINE	EK1010100285SR	€ 39,30
	PRO LINE	EK1310100285	€ 99,50



ISTRUZIONI DI MONTAGGIO

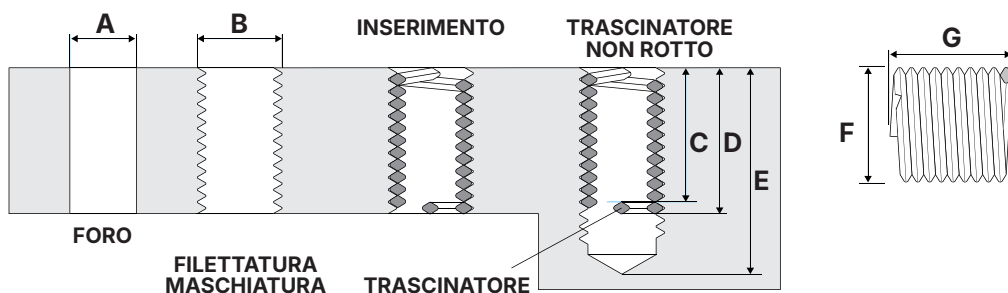

ELIBLOK STANDARD



Diametro x passo	Lunghezza filetto		Codice	Q.tà min.	Prezzo €/cad.
	x d	mm			
1/4-20	1d	6,35	EK0110140250SR	50	€ 0,28
	1,5d	9,52	EK0110140375SR	50	€ 0,33
	2d	12,7	EK0110140500SR	50	€ 0,38
	2,5d	15,87	EK0110140625SR	50	€ 0,47
	3d	19,05	EK0110140750SR	50	€ 0,52

ELIBLOK AUTOFRENANTE



Diametro x passo	Lunghezza filetto		Codice	Q.tà min.	Prezzo €/cad.
	x d	mm			
1/4-20	1d	6,35	EK0210140250SR	50	€ 0,31
	1,5d	9,52	EK0210140375SR	50	€ 0,37
	2d	12,7	EK0210140500SR	50	€ 0,42
	2,5d	15,87	EK0210140625SR	50	€ 0,50
	3d	19,05	EK0210140750SR	50	€ 0,57

INFORMAZIONI GENERALI

Diametro x passo	Foratura (A)		Maschiatura (B)	Lunghezza filetto		Filetto montato		Profondità Min. di foratura mm (E)	Filetto allo stato libero		
	Ø foro mm	Tolleranza Min. Max.		Ø esterno Min. mm (B)	x d	mm	Lunghezza utile mm (C)		Lunghezza nom. mm (D)	Ø est. mm (F) Min. Max.	N° di spire (G)
1/4-20	6,7	6,62 6,86	8,00	1d	6,35	5,1	6,35	12,1	8,0	8,4	3,4
				1,5d	9,52	8,2	9,52	15,2			5,7
				2d	12,7	11,4	12,7	18,4			8,0
				2,5d	15,87	14,6	15,87	21,6			10,3
				3d	19,05	17,8	19,05	24,8			12,7

APPARECCHIO DI POSA ①

Diametro x passo	Versioni	Codice	Prezzo €/cad.
1/4-20	BASIC LINE	EK55101405	€ 10,10
	PRO LINE	EK0501420	€ 56,60

MASCHIO ②

Diametro x passo	Tipologia	Codice	Prezzo €/cad.
1/4-20	FINITORE	EK08021014	€ 16,00
	ELICOIDALE (H)	EK08041014	€ 40,50
	SGROSSATORE	Su richiesta	
	MACCHINA (GUN)	Su richiesta	

TRONCATORE ③

Diametro x passo	Tipologia	Codice	Prezzo €/cad.
1/4-20	STANDARD	EK0506	€ 7,10

ESTRATTORE ④

Diametro x passo	Tipologia	Codice	Prezzo €/cad.
1/4-20	STANDARD	EK0566	€ 35,00

KIT DI RIPARAZIONE MONODIMENSIONALE ⑤

Diametro x passo	Versioni	Codice	Prezzo €/cad.
1/4-20	BASIC LINE	EK1010140375SR	€ 36,00
	PRO LINE	EK1310140375	€ 96,50



ISTRUZIONI DI MONTAGGIO

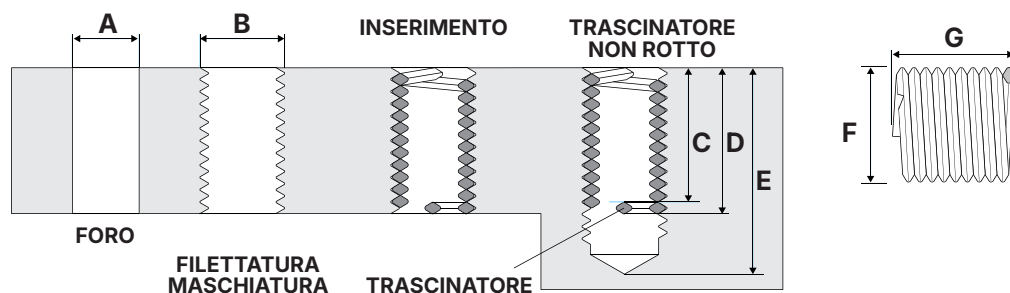

ELIBLOK STANDARD



Diametro x passo	Lunghezza filetto		Codice	Q.tà min.	Prezzo €/cad.
	x d	mm			
5/16-18	1d	7,92	EK0115160312SR	50	€ 0,34
	1,5d	11,91	EK0115160469SR	50	€ 0,41
	2d	15,87	EK0115160625SR	50	€ 0,49
	2,5d	19,83	EK0115160781SR	50	€ 0,56
	3d	23,8	EK0115160938SR	50	€ 0,72

ELIBLOK AUTOFRENANTE



Diametro x passo	Lunghezza filetto		Codice	Q.tà min.	Prezzo €/cad.
	x d	mm			
5/16-18	1d	7,92	EK0215160312SR	50	€ 0,36
	1,5d	11,91	EK0215160469SR	50	€ 0,46
	2d	15,87	EK0215160625SR	50	€ 0,55
	2,5d	19,83	EK0215160781SR	50	€ 0,65
	3d	23,8	EK0215160938SR	50	€ 0,79

INFORMAZIONI GENERALI

Diametro x passo	Foratura (A)			Maschiatura (B)	Lunghezza filetto		Filetto montato		Profondità Min. di foratura mm (E)	Filetto allo stato libero		
	Ø foro mm	Tolleranza Min.	Max.		Ø esterno Min. mm (B)	x d	mm	Lunghezza utile mm (C)		Lunghezza nom. mm (D)	Min.	Max.
5/16-18	8,4	8,24	8,49	9,77	1d	7,92	6,5	7,92	14,3	9,7	10,2	4,0
					1,5d	11,91	10,5	11,91	18,3			6,6
					2d	15,87	14,5	15,87	22,2			9,3
					2,5d	19,83	18,4	19,83	26,2			11,9
					3d	23,8	22,4	23,8	30,2			14,7

APPARECCHIO DI POSA ①

Diametro x passo	Versioni	Codice	Prezzo €/cad.
5/16-18	BASIC LINE	EK55151605	€ 11,15
	PRO LINE	EK0551618	€ 56,65

MASCHIO ②

Diametro x passo	Tipologia	Codice	Prezzo €/cad.
5/16-18	FINITORE	EK08021516	€ 20,00
	ELICOIDALE (H)	EK08041516	€ 47,50
	SGROSSATORE	Su richiesta	
	MACCHINA (GUN)	Su richiesta	

TRONCATORE ③

Diametro x passo	Tipologia	Codice	Prezzo €/cad.
5/16-18	STANDARD	EK0507	€ 9,25

ESTRATTORE ④

Diametro x passo	Tipologia	Codice	Prezzo €/cad.
5/16-18	STANDARD	EK0566	€ 35,00

KIT DI RIPARAZIONE MONODIMENSIONALE ⑤

Diametro x passo	Versioni	Codice	Prezzo €/cad.
5/16-18	BASIC LINE	EK1015160469SR	€ 42,50
	PRO LINE	EK1315160469	€ 117,50



ISTRUZIONI DI MONTAGGIO

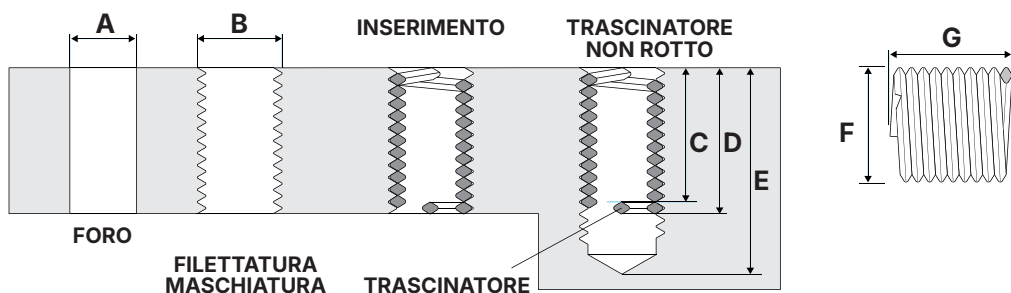

ELIBLOK STANDARD



Diametro x passo	Lunghezza filetto		Codice	Q.tà min.	Prezzo €/cad.
	x d	mm			
3/8-16	1d	9,52	EK0110380375SR	50	€ 0,33
	1,5d	14,27	EK0110380562SR	50	€ 0,41
	2d	19,05	EK0110380750SR	50	€ 0,51
	2,5d	23,80	EK0110380938SR	50	€ 0,61
	3d	28,57	EK0110381125SR	50	€ 0,72

ELIBLOK AUTOFRENANTE



Diametro x passo	Lunghezza filetto		Codice	Q.tà min.	Prezzo €/cad.
	x d	mm			
3/8-16	1d	9,52	EK0210380375SR	50	€ 0,37
	1,5d	14,27	EK0210380562SR	50	€ 0,46
	2d	19,05	EK0210380750SR	50	€ 0,57
	2,5d	23,80	EK0210380938SR	50	€ 0,67
	3d	28,57	EK0210381125SR	50	€ 0,79

INFORMAZIONI GENERALI

Diametro x passo	Foratura (A)		Maschiatura (B)	Lunghezza filetto		Filetto montato		Profondità Min. di foratura mm (E)	Filetto allo stato libero		N° di spire (G)
	Ø foro mm	Tolleranza Min. Max.		Ø esterno Min. mm (B)	x d	mm	Lunghezza utile mm (C)		Lunghezza nom. mm (D)	Min.	
3/8-16	10,0	9,89 10,12	11,59	1d	9,52	7,9	9,52	11,5	12,0	4,4	
				1,5d	14,27	12,7	14,27				7,2
				2d	19,05	17,5	19,05				10,0
				2,5d	23,8	22,2	23,8				12,9
				3d	28,57	27,0	28,57				15,7

APPARECCHIO DI POSA ①

Diametro x passo	Versioni	Codice	Prezzo €/cad.
3/8-16	BASIC LINE	EK55103805	€ 13,20
	PRO LINE	EK0503816	€ 62,50

MASCHIO ②

Diametro x passo	Tipologia	Codice	Prezzo €/cad.
3/8-16	FINITORE	EK08021038	€ 18,50
	ELICOIDALE (H)	EK08041038	€ 57,90
	SGROSSATORE	Su richiesta	
	MACCHINA (GUN)	Su richiesta	

TRONCATORE ③

Diametro x passo	Tipologia	Codice	Prezzo €/cad.
3/8-16	STANDARD	EK0509	€ 9,25

ESTRATTORE ④

Diametro x passo	Tipologia	Codice	Prezzo €/cad.
3/8-16	STANDARD	EK0567	€ 35,00

KIT DI RIPARAZIONE MONODIMENSIONALE ⑤

Diametro x passo	Versioni	Codice	Prezzo €/cad.
3/8-16	BASIC LINE	EK1010380562SR	€ 45,50
	PRO LINE	EK1310380562	€ 130,00





ISTRUZIONI DI MONTAGGIO

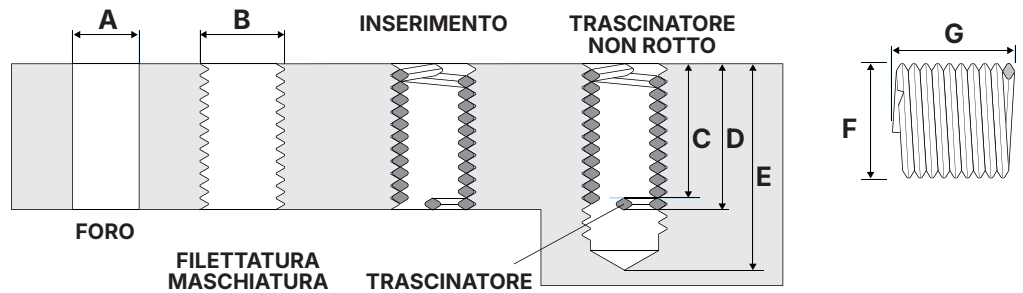

ELIBLOK STANDARD



Diametro x passo	Lunghezza filetto		Codice	Q.tà min.	Prezzo €/cad.
	x d	mm			
7/16-14	1d	11,11	EK0117160438SR	50	€ 0,54
	1,5d	16,66	EK0117160656SR	50	€ 0,59
	2d	22,22	EK0117160875SR	50	€ 0,69
	2,5d	27,78	EK0117161094SR	50	€ 0,87
	3d	33,32	EK0117161312SR	50	€ 1,00

ELIBLOK AUTOFRENANTE



Diametro x passo	Lunghezza filetto		Codice	Q.tà min.	Prezzo €/cad.
	x d	mm			
7/16-14	1d	11,11	EK0217160438SR	50	€ 0,59
	1,5d	16,66	EK0217160656SR	50	€ 0,66
	2d	22,22	EK0217160875SR	50	€ 0,79
	2,5d	27,78	EK0217161094SR	50	€ 0,95
	3d	33,32	EK0217161312SR	50	€ 1,05

INFORMAZIONI GENERALI

Diametro x passo	Foratura (A)			Maschiatura (B)	Lunghezza filetto		Filetto montato		Profondità Min. di foratura mm (E)	Filetto allo stato libero		
	Ø foro mm	Tolleranza Min.	Max.		Ø esterno Min. mm (B)	x d	mm	Lunghezza utile mm (C)		Lunghezza nom. mm (D)	Ø est. mm (F) Min.	Max.
7/16-14	11,6	11,51	11,78	13,47	1d	11,11	9,3	11,11	13,4	14,0	4,5	
					1,5d	16,66	14,9	16,66				24,8
					2d	22,22	20,4	22,22				30,4
					2,5d	27,78	26,0	27,78				35,9
					3d	33,32	31,5	33,32				41,5

APPARECCHIO DI POSA ①

Diametro x passo	Versioni	Codice	Prezzo €/cad.
7/16-14	BASIC LINE	EK55171605	€ 14,20
	PRO LINE	EK0571614	€ 60,75

MASCHIO ②

Diametro x passo	Tipologia	Codice	Prezzo €/cad.
7/16-14	FINITORE	EK08021716	€ 25,00
	ELICOIDALE (H)	EK08041716	€ 66,20
	SGROSSATORE	Su richiesta	
	MACCHINA (GUN)	Su richiesta	

TRONCATORE ③

Diametro x passo	Tipologia	Codice	Prezzo €/cad.
7/16-14	STANDARD	EK0511	€ 9,80

ESTRATTORE ④

Diametro x passo	Tipologia	Codice	Prezzo €/cad.
7/16-14	STANDARD	EK0567	€ 35,00

KIT DI RIPARAZIONE MONODIMENSIONALE ⑤

Diametro x passo	Versioni	Codice	Prezzo €/cad.
7/16-14	BASIC LINE	EK1017160656SR	€ 49,70
	PRO LINE	EK1317160656	€ 131,00



ISTRUZIONI DI MONTAGGIO

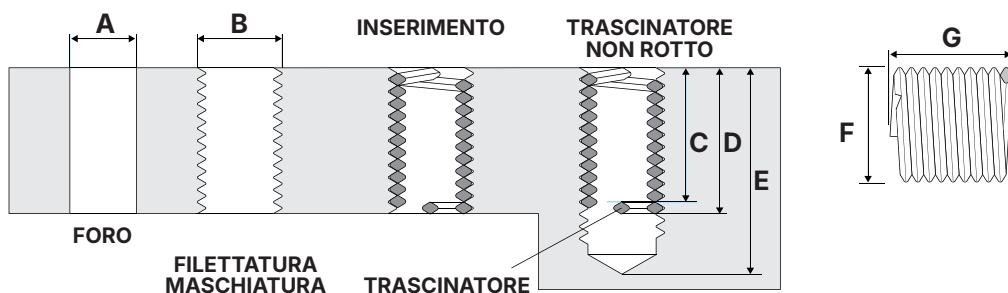

ELIBLOK STANDARD



Diametro x passo	Lunghezza filetto		Codice	Q.tà min.	Prezzo €/cad.
	x d	mm			
1/2-13	1d	12,7	EK0110120500SR	25	€ 0,63
	1,5d	19,05	EK0110120750SR	25	€ 0,84
	2d	25,40	EK0110121000SR	25	€ 1,05
	2,5d	31,75	EK0110121250SR	25	€ 1,32
	3d	38,10	EK0110121500SR	25	€ 1,50

ELIBLOK AUTOFRENANTE



Diametro x passo	Lunghezza filetto		Codice	Q.tà min.	Prezzo €/cad.
	x d	mm			
1/2-13	1d	12,7	EK0210120500SR	25	€ 0,68
	1,5d	19,05	EK0210120750SR	25	€ 0,89
	2d	25,40	EK0210121000SR	25	€ 1,21
	2,5d	31,75	EK0210121250SR	25	€ 1,47
	3d	38,10	EK0210121500SR	25	€ 1,64

INFORMAZIONI GENERALI

Diametro x passo	Foratura (A)			Maschiatura (B)	Lunghezza filetto		Filetto montato		Profondità Min. di foratura mm (E)	Filetto allo stato libero		
	Ø foro mm	Tolleranza Min.	Max.		Ø esterno Min. mm (B)	x d	mm	Lunghezza utile mm (C)		Lunghezza nom. mm (D)	Ø est. mm (F) Min.	Max.
1/2-13	13,2	13,12	13,40	15,24	1d	12,7	10,7	12,7	21,5	15,2	15,8	4,8
					1,5d	19,05	17,1	19,05				7,9
					2d	25,4	23,4	25,4				10,9
					2,5d	31,75	29,8	31,75				13,9
					3d	38,1	36,1	38,1				17,1

APPARECCHIO DI POSA ①

Diametro x passo	Versioni	Codice	Prezzo €/cad.
1/2-13	BASIC LINE	EK55012135	€ 14,20
	PRO LINE	EK0501213	€ 60,75

MASCHIO ②

Diametro x passo	Tipologia	Codice	Prezzo €/cad.
1/2-13	FINITORE	EK08021012	€ 28,00
	ELICOIDALE (H)	EK08041012	€ 68,50
	SGROSSATORE	Su richiesta	
	MACCHINA (GUN)	Su richiesta	

TRONCATORE ③

Diametro x passo	Tipologia	Codice	Prezzo €/cad.
1/2-13	STANDARD	EK0512	€ 7,90

ESTRATTORE ④

Diametro x passo	Tipologia	Codice	Prezzo €/cad.
1/2-13	STANDARD	EK0567	€ 35,00

KIT DI RIPARAZIONE MONODIMENSIONALE ⑤

Diametro x passo	Versioni	Codice	Prezzo €/cad.
1/2-13	BASIC LINE*	EK1010120750SR	€ 54,80
	PRO LINE	EK1310120750	€ 145,00

*Punta e troncatore non inclusi





ISTRUZIONI DI MONTAGGIO

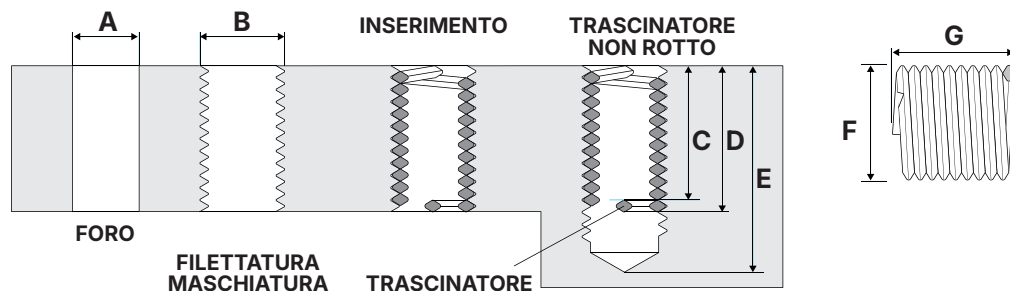

ELIBLOK STANDARD



Diametro x passo	Lunghezza filetto		Codice	Q.tà min.	Prezzo €/cad.
	x d	mm			
9/16-12	1d	14,27	EK0119160562SR	25	€ 0,68
	1,5d	21,43	EK0119160844SR	25	€ 0,87
	2d	28,57	EK0119161125SR	25	€ 1,10
	2,5d	35,71	EK0119161406SR	25	€ 1,35
	3d	42,85	EK0119161688SR	25	€ 1,90

ELIBLOK AUTOFRENANTE



Diametro x passo	Lunghezza filetto		Codice	Q.tà min.	Prezzo €/cad.
	x d	mm			
9/16-12	1d	14,27	EK0219160562SR	25	€ 0,82
	1,5d	21,43	EK0219160844SR	25	€ 0,94
	2d	28,57	EK0219161125SR	25	€ 1,15
	2,5d	35,71	EK0219161406SR	25	€ 1,45
	3d	42,85	EK0219161688SR	25	€ 2,05

INFORMAZIONI GENERALI

Diametro x passo	Foratura (A)			Maschiatura (B) Ø esterno Min. mm (B)	Lunghezza filetto		Filetto montato		Profondità Min. di foratura mm (E)	Filetto allo stato libero		
	Ø foro mm	Tolleranza Min.	Max.		x d	mm	Lunghezza utile mm (C)	Lunghezza nom. mm (D)		Ø est. mm (F) Min.	Max.	N° di spire (G)
9/16-12	14,9	14,75	15,03	17,04	1d	14,27	12,2	14,27	23,8	17,0	17,6	5,1
					1,5d	21,43	19,3	21,43				8,3
					2d	28,57	26,5	28,57				11,5
					2,5d	35,71	33,6	35,71				14,7
					3d	42,85	40,7	42,85				17,8

APPARECCHIO DI POSA ①

Diametro x passo	Versioni	Codice	Prezzo €/cad.
9/16-12	BASIC LINE	EK55191605	€ 16,00
	PRO LINE	EK0591612	€ 89,60

MASCHIO ②

Diametro x passo	Tipologia	Codice	Prezzo €/cad.
9/16-12	FINITORE	EK08021916	€ 48,00
	ELICOIDALE (H)	EK08041916	€ 134,50
	SGROSSATORE	Su richiesta	
	MACCHINA (GUN)	Su richiesta	

TRONCATORE ③

Diametro x passo	Tipologia	Codice	Prezzo €/cad.
9/16-12	STANDARD	EK0514	€ 13,90

ESTRATTORE ④

Diametro x passo	Tipologia	Codice	Prezzo €/cad.
9/16-12	STANDARD	EK0568	€ 35,00

KIT DI RIPARAZIONE MONODIMENSIONALE ⑤

Diametro x passo	Versioni	Codice	Prezzo €/cad.
9/16-12	BASIC LINE*	EK1019160844SR	€ 72,50
	PRO LINE	EK1319160844	€ 199,50



*Punta e troncatore non inclusi

ISTRUZIONI DI MONTAGGIO

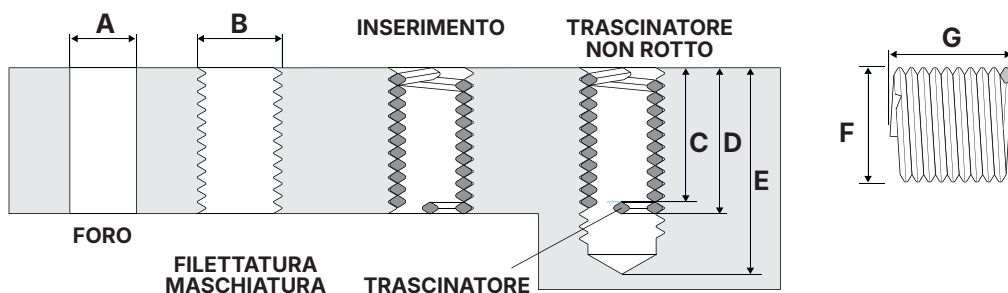

ELIBLOK STANDARD



Diametro x passo	Lunghezza filetto		Codice	Q.tà min.	Prezzo €/cad.
	x d	mm			
5/8-11	1d	15,87	EK0110580625SR	25	€ 1,29
	1,5d	23,80	EK0110580938SR	25	€ 1,58
	2d	31,75	EK0110581250SR	25	€ 1,90
	2,5d	39,67	EK0110581562SR	25	€ 2,78
	3d	47,62	EK0110581875SR	25	€ 3,90

ELIBLOK AUTOFRENANTE



Diametro x passo	Lunghezza filetto		Codice	Q.tà min.	Prezzo €/cad.
	x d	mm			
5/8-11	1d	15,87	EK0210580625SR	25	€ 1,38
	1,5d	23,80	EK0210580938SR	25	€ 1,75
	2d	31,75	EK0210581250SR	25	€ 2,20
	2,5d	39,67	EK0210581562SR	25	€ 3,05
	3d	47,62	EK0210581875SR	25	€ 4,60

INFORMAZIONI GENERALI

Diametro x passo	Foratura (A)		Maschiatura (B)	Lunghezza filetto		Filetto montato		Profondità Min. di foratura mm (E)	Filetto allo stato libero		N° di spire (G)
	Ø foro mm	Tolleranza Min. Max.		Ø esterno Min. mm (B)	x d	mm	Lunghezza utile mm (C)		Lunghezza nom. mm (D)	Min.	
5/8-11	16,5	16,38 16,68	18,88	1d	15,87	13,6	15,87	18,9	19,5	5,3	
				1,5d	23,8	21,5	23,8				8,3
				2d	31,75	29,4	31,75				11,8
				2,5d	39,67	37,4	39,67				15,0
				3d	47,62	45,3	47,62				18,4

APPARECCHIO DI POSA ①

Diametro x passo	Versioni	Codice	Prezzo €/cad.
5/8-11	BASIC LINE	EK55105805	€ 17,40
	PRO LINE	EK0505811	€ 92,70

MASCHIO ②

Diametro x passo	Tipologia	Codice	Prezzo €/cad.
5/8-11	FINITORE	EK08021058	€ 58,00
	ELICOIDALE (H)	EK08041058	€ 135,50
	SGROSSATORE	Su richiesta	
	MACCHINA (GUN)	Su richiesta	

TRONCATORE ③

Diametro x passo	Tipologia	Codice	Prezzo €/cad.
5/8-11	STANDARD	EK0516	€ 13,90

ESTRATTORE ④

Diametro x passo	Tipologia	Codice	Prezzo €/cad.
5/8-11	STANDARD	EK0568	€ 35,00

KIT DI RIPARAZIONE MONODIMENSIONALE ⑤

Diametro x passo	Versioni	Codice	Prezzo €/cad.
5/8-11	BASIC LINE*	EK1010580938SR	€ 72,50
	PRO LINE	EK1310580938	€ 220,50

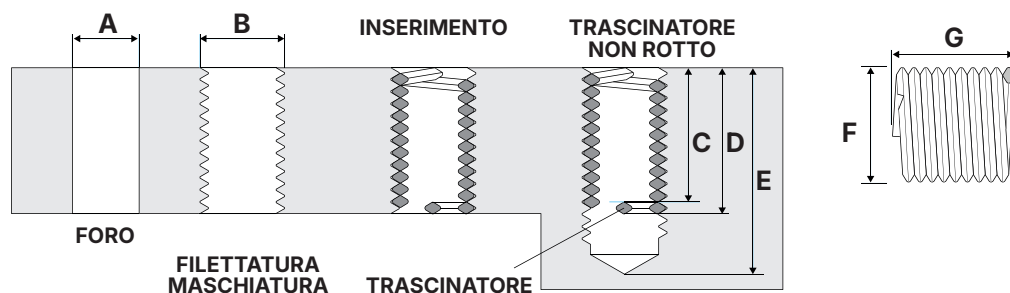

*Punta e troncatore non inclusi

ISTRUZIONI DI MONTAGGIO

ELIBLOK STANDARD

Diametro x passo	Lunghezza filetto		Codice	Q.tà min.	Prezzo €/cad.
	x d	mm			
3/4-10	1d	19,05	EK0110340750SR	25	€ 1,85
	1,5d	28,57	EK0110341125SR	25	€ 2,30
	2d	38,10	EK0110341500SR	25	€ 3,15
	2,5d	47,62	EK0110341875SR	25	€ 4,65
	3d	57,15	EK0110342250SR	25	€ 5,00

ELIBLOK AUTOFRENANTE

Diametro x passo	Lunghezza filetto		Codice	Q.tà min.	Prezzo €/cad.
	x d	mm			
3/4-10	1d	19,05	EK0210340750SR	25	€ 2,00
	1,5d	28,57	EK0210341125SR	25	€ 2,58
	2d	38,10	EK0210341500SR	25	€ 3,46
	2,5d	47,62	EK0210341875SR	25	€ 8,25
	3d	57,15	EK0210342250SR	25	€ 8,40

INFORMAZIONI GENERALI

Diametro x passo	Foratura (A)			Maschiatura (B)	Lunghezza filetto		Filetto montato		Profondità Min. di foratura mm (E)	Filetto allo stato libero		
	Ø foro mm	Tolleranza Min.	Max.		Ø esterno Min. mm (B)	x d	mm	Lunghezza utile mm (C)		Lunghezza nom. mm (D)	Ø est. mm (F) Min.	Max.
3/4-10	19,8	19,6	19,91	22,35	1d	19,05	16,5	19,05	22,4	23,0	5,9	
					1,5d	28,57	26,0	28,57				9,4
					2d	38,1	35,5	38,1				13,0
					2,5d	47,62	45,1	47,62				16,5
					3d	57,15	54,6	57,15				20,2

APPARECCHIO DI POSA ①

Diametro x passo	Versioni	Codice	Prezzo €/cad.
3/4-10	BASIC LINE	EK55103415	€ 17,40
	PRO LINE	EK053410	€ 89,60

MASCHIO ②

Diametro x passo	Tipologia	Codice	Prezzo €/cad.
3/4-10	FINITORE	EK08021034	€ 70,00
	ELICOIDALE (H)	EK08041034	€ 223,00
	SGROSSATORE	Su richiesta	
	MACCHINA (GUN)	Su richiesta	

TRONCATORE ③

Diametro x passo	Tipologia	Codice	Prezzo €/cad.
3/4-10	STANDARD	EK0518	€ 15,45

ESTRATTORE ④

Diametro x passo	Tipologia	Codice	Prezzo €/cad.
3/4-10	STANDARD	EK0568	€ 35,00

KIT DI RIPARAZIONE MONODIMENSIONALE ⑤

Diametro x passo	Versioni	Codice	Prezzo €/cad.
3/4-10	BASIC LINE*	EK1010341125SR	€ 92,00
	PRO LINE	EK1310341125	€ 278,30

*Punta e troncatore non inclusi



ISTRUZIONI DI MONTAGGIO

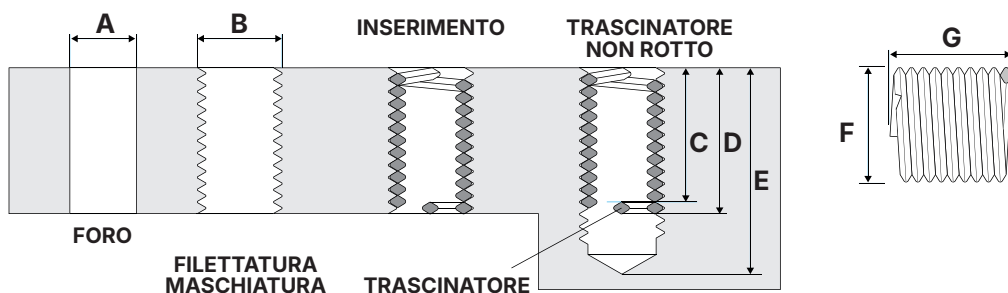

ELIBLOK STANDARD



Diametro x passo	Lunghezza filetto		Codice	Q.tà min.	Prezzo €/cad.
	x d	mm			
7/8-9	1d	22,22	EK0110780875SR	10	€ 4,30
	1,5d	33,32	EK0110781312SR	10	€ 4,70
	2d	44,45	EK0110781750SR	10	€ 6,25
	2,5d	55,55	EK0110782188SR	10	€ 7,30
	3d	66,67	EK0110782625SR	10	€ 8,20

ELIBLOK AUTOFRENANTE



Diametro x passo	Lunghezza filetto		Codice	Q.tà min.	Prezzo €/cad.
	x d	mm			
7/8-9	1d	22,22	EK0210780875SR	10	€ 4,70
	1,5d	33,32	EK0210781312SR	10	€ 5,40
	2d	44,45	EK0210781750SR	10	€ 6,95
	2,5d	55,55	EK0210782188SR	10	€ 8,10
	3d	66,67	EK0210782625SR	10	€ 9,05

INFORMAZIONI GENERALI

Diametro x passo	Foratura (A)		Maschiatura (B)	Lunghezza filetto		Filetto montato		Profondità Min. di foratura mm (E)	Filetto allo stato libero		N° di spire (G)
	Ø foro mm	Tolleranza Min. Max.		Ø esterno Min. mm (B)	x d	mm	Lunghezza utile mm (C)		Lunghezza nom. mm (D)	Min.	
7/8-9	23,0	22,84 23,18	25,89	1d	22,22	19,4	22,22	26,0	26,7	6,3	
				1,5d	33,32	30,5	33,32				10,0
				2d	44,45	41,6	44,45				13,7
				2,5d	55,55	52,7	55,55				17,5
				3d	66,67	63,8	66,67				21,3

APPARECCHIO DI POSA ①

Diametro x passo	Versioni	Codice	Prezzo €/cad.
7/8-9	BASIC LINE	EK5510789	€ 19,50
	PRO LINE	EK057809	€ 89,60

MASCHIO ②

Diametro x passo	Tipologia	Codice	Prezzo €/cad.
7/8-9	FINITORE	EK08021078	€ 103,00
	ELICOIDALE (H)	EK08041078	€ 262,50
	SGROSSATORE	Su richiesta	
	MACCHINA (GUN)	Su richiesta	

TRONCATORE ③

Diametro x passo	Tipologia	Codice	Prezzo €/cad.
7/8-9	STANDARD	EK0522	€ 18,00

ESTRATTORE ④

Diametro x passo	Tipologia	Codice	Prezzo €/cad.
7/8-9	STANDARD	EK0568	€ 35,00

KIT DI RIPARAZIONE MONODIMENSIONALE ⑤

Diametro x passo	Versioni	Codice	Prezzo €/cad.
7/8-9	BASIC LINE*	EK1010781312SR	€ 111,80
	PRO LINE**	EK1310781312	€ 313,50



*Punta e troncatore non inclusi **Punta non inclusa



ISTRUZIONI DI MONTAGGIO

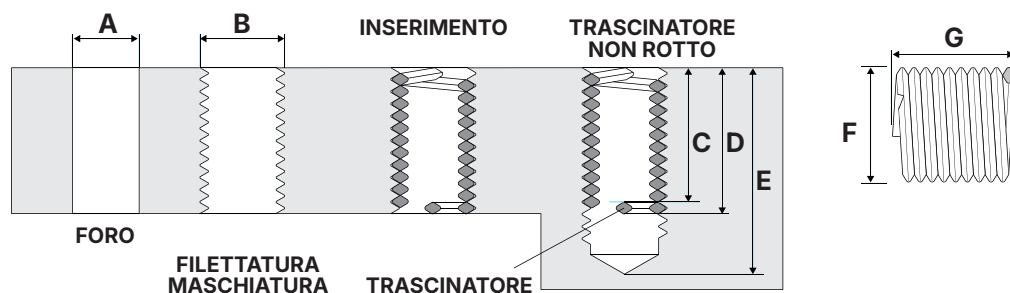

ELIBLOK STANDARD



Diametro x passo	Lunghezza filetto		Codice	Q.tà min.	Prezzo €/cad.
	x d	mm			
1"-8	1d	25,40	EK0111001000SR	10	€ 4,80
	1,5d	38,10	EK0111001500SR	10	€ 5,30
	2d	50,80	EK0111002000SR	10	€ 8,20
	2,5d	63,50	EK0111002500SR	10	€ 10,50
	3d	76,20	EK0111003000SR	10	€ 12,60

ELIBLOK AUTOFRENANTE



Diametro x passo	Lunghezza filetto		Codice	Q.tà min.	Prezzo €/cad.
	x d	mm			
1"-8	1d	25,40	EK0211001000SR	10	€ 5,35
	1,5d	38,10	EK0211001500SR	10	€ 6,80
	2d	50,80	EK0211002000SR	10	€ 8,90
	2,5d	63,50	EK0211002500SR	10	€ 12,15
	3d	76,20	EK0211003000SR	10	€ 14,40

INFORMAZIONI GENERALI

Diametro x passo	Foratura (A)			Maschiatura (B)	Lunghezza filetto		Filetto montato		Profondità Min. di foratura mm (E)	Filetto allo stato libero			
	Ø foro mm	Tolleranza Min.	Max.		Ø esterno Min. mm (B)	x d	mm	Lunghezza utile mm (C)		Lunghezza nom. mm (D)	Ø est. mm (F) Min.	Max.	N° di spire (G)
1"-8	26,4	26,09	26,47	29,53	1d	25,4	22,2	25,4	39,7	29,6	30,4	6,4	
					1,5d	38,1	34,9	38,1				52,4	10,2
					2d	50,8	47,6	50,8				65,1	14,0
					2,5d	63,5	60,3	63,5				77,8	17,7
					3d	76,2	73,0	76,2				90,5	21,6

APPARECCHIO DI POSA ①

Diametro x passo	Versioni	Codice	Prezzo €/cad.
1"-8	BASIC LINE	EK5510100	€ 19,50
	PRO LINE	EK051008	€ 93,90

MASCHIO ②

Diametro x passo	Tipologia	Codice	Prezzo €/cad.
1"-8	FINITORE	EK08021100	€ 120,00
	ELICOIDALE (H)	EK08041100	€ 301,40
	SGROSSATORE	Su richiesta	
	MACCHINA (GUN)	Su richiesta	

TRONCATORE ③

Diametro x passo	Tipologia	Codice	Prezzo €/cad.
1"-8	STANDARD	EK0524	€ 19,50

ESTRATTORE ④

Diametro x passo	Tipologia	Codice	Prezzo €/cad.
1"-8	STANDARD	EK0569	€ 38,00

KIT DI RIPARAZIONE MONODIMENSIONALE ⑤

Diametro x passo	Versioni	Codice	Prezzo €/cad.
1"-8	BASIC LINE*	EK1011001500SR	€ 108,70
	PRO LINE**	EK1311001500	€ 313,50

*Punta e troncatore non inclusi **Punta non inclusa



FILETTI RIPORTATI

UNF



Prezzi IVA esclusa.

Attenzione: Non è possibile fornire quantità inferiori alle quantità minime indicate.

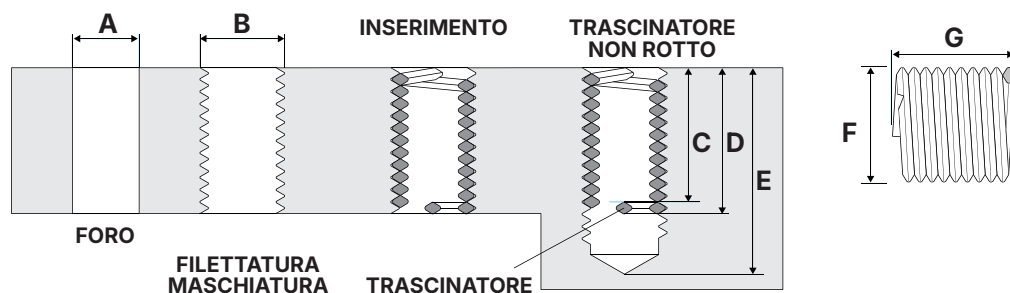
ISTRUZIONI DI MONTAGGIO

ELIBLOK STANDARD

Diametro x passo	Lunghezza filetto		Codice	Q.tà min.	Prezzo €/cad.
	x d	mm			
6-40	1d	3,50	EK0120060138SR	50	€ 0,39
	1,5d	5,26	EK0120060207SR	50	€ 0,41
	2d	7,01	EK0120060276SR	50	€ 0,45
	2,5d	8,76	EK0120060345SR	50	€ 0,46
	3d	10,51	EK0120060414SR	50	€ 0,51

ELIBLOK AUTOFRENANTE

Diametro x passo	Lunghezza filetto		Codice	Q.tà min.	Prezzo €/cad.
	x d	mm			
6-40	1d	3,50	EK0220060138SR	50	€ 0,44
	1,5d	5,26	EK0220060207SR	50	€ 0,45
	2d	7,01	EK0220060276SR	50	€ 0,49
	2,5d	8,76	EK0220060345SR	50	€ 0,72
	3d	10,51	EK0220060414SR	50	€ 0,80

INFORMAZIONI GENERALI

Diametro x passo	Foratura (A)			Maschiatura (B)	Lunghezza filetto		Filetto montato		Profondità Min. di foratura mm (E)	Filetto allo stato libero		
	Ø foro mm	Tolleranza Min.	Max.		Ø esterno Min. mm (B)	x d	mm	Lunghezza utile mm (C)		Lunghezza nom. mm (D)	Min.	Max.
6-40	3,8	3,66	3,81	4,33	1d	3,5	2,9	3,5	6,4	4,5	4,9	3,8
					1,5d	5,26	4,6	5,26				6,0
					2d	7,01	6,4	7,01				8,4
					2,5d	8,76	8,1	8,76				10,8
					3d	10,51	9,9	10,51				13,2

APPARECCHIO DI POSA ①

Diametro x passo	Versioni	Codice	Prezzo €/cad.
6-40	BASIC LINE	EK55200605	€ 10,10
	PRO LINE	EK0500640	€ 59,00

MASCHIO ②

Diametro x passo	Tipologia	Codice	Prezzo €/cad.
6-40	FINITORE	EK08022006	€ 23,50
	ELICOIDALE (H)	EK08042006	€ 36,80
	SGROSSATORE	Su richiesta	
	MACCHINA (GUN)	Su richiesta	

TRONCATORE ③

Diametro x passo	Tipologia	Codice	Prezzo €/cad.
6-40	STANDARD	EK0503	€ 9,25

ESTRATTORE ④

Diametro x passo	Tipologia	Codice	Prezzo €/cad.
6-40	STANDARD	EK0566	€ 35,00

KIT DI RIPARAZIONE MONODIMENSIONALE ⑤

Diametro x passo	Versioni	Codice	Prezzo €/cad.
6-40	BASIC LINE	EK1020060207SR	€ 39,30
	PRO LINE	EK1220060207	€ 100,00



ISTRUZIONI DI MONTAGGIO

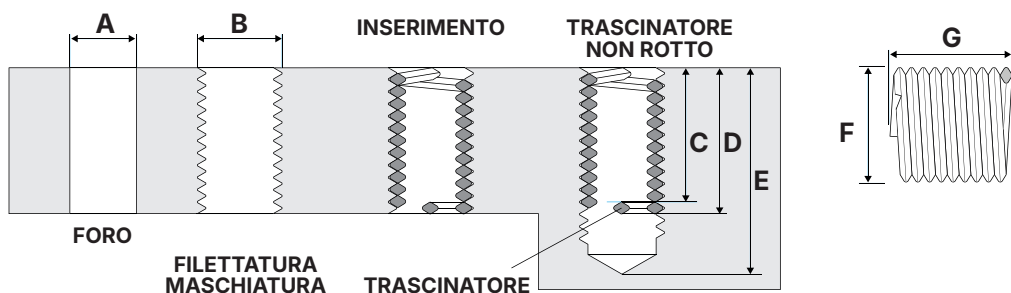

ELIBLOK STANDARD



Diametro x passo	Lunghezza filetto		Codice	Q.tà min.	Prezzo €/cad.
	x d	mm			
10-32	1d	4,82	EK0120100190SR	50	€ 0,25
	1,5d	7,24	EK0120100285SR	50	€ 0,27
	2d	9,65	EK0120100380SR	50	€ 0,29
	2,5d	12,06	EK0120100475SR	50	€ 0,34
	3d	14,48	EK0120100570SR	50	€ 0,38

ELIBLOK AUTOFRENANTE



Diametro x passo	Lunghezza filetto		Codice	Q.tà min.	Prezzo €/cad.
	x d	mm			
10-32	1d	4,82	EK0220100190SR	50	€ 0,27
	1,5d	7,24	EK0220100285SR	50	€ 0,30
	2d	9,65	EK0220100380SR	50	€ 0,32
	2,5d	12,06	EK0220100475SR	50	€ 0,37
	3d	14,48	EK0220100570SR	50	€ 0,42

INFORMAZIONI GENERALI

Diametro x passo	Foratura (A)			Maschiatura (B)	Lunghezza filetto		Filetto montato		Profondità Min. di foratura mm (E)	Filetto allo stato libero		
	Ø foro mm	Tolleranza Min.	Max.		Ø esterno Min. mm (B)	x d	mm	Lunghezza utile mm (C)		Lunghezza nom. mm (D)	Ø est. mm (F) Min.	Max.
10-32	5,1	5,00	5,16	5,86	1d	4,82	4,0	4,82	8,4	6,0	6,5	4,1
					1,5d	7,24	6,5	7,24				6,8
					2d	9,65	8,9	9,65				9,5
					2,5d	12,06	11,3	12,06				12,1
					3d	14,48	13,7	14,48				14,9

APPARECCHIO DI POSA ①

Diametro x passo	Versioni	Codice	Prezzo €/cad.
10-32	BASIC LINE	EK55201005	€ 10,10
	PRO LINE	EK0501032	€ 56,60

MASCHIO ②

Diametro x passo	Tipologia	Codice	Prezzo €/cad.
10-32	FINITORE	EK08022010	€ 24,00
	ELICOIDALE (H)	EK08042010	€ 35,70
	SGROSSATORE	Su richiesta	
	MACCHINA (GUN)	Su richiesta	

TRONCATORE ③

Diametro x passo	Tipologia	Codice	Prezzo €/cad.
10-32	STANDARD	EK0505	€ 9,25

ESTRATTORE ④

Diametro x passo	Tipologia	Codice	Prezzo €/cad.
10-32	STANDARD	EK0566	€ 35,00

KIT DI RIPARAZIONE MONODIMENSIONALE ⑤

Diametro x passo	Versioni	Codice	Prezzo €/cad.
10-32	BASIC LINE	EK1020100285SR	€ 39,30
	PRO LINE	EK1220100285	€ 99,50





ISTRUZIONI DI MONTAGGIO

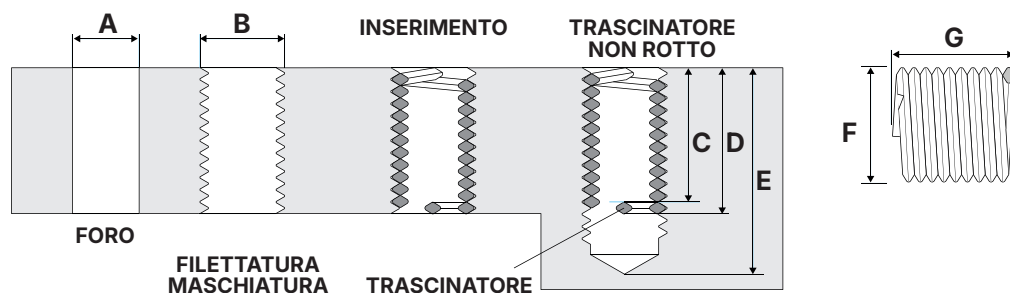

ELIBLOK STANDARD



Diametro x passo	Lunghezza filetto		Codice	Q.tà min.	Prezzo €/cad.
	x d	mm			
1/4-28	1d	6,35	EK0120140250SR	50	€ 0,27
	1,5d	9,52	EK0120140375SR	50	€ 0,32
	2d	12,70	EK0120140500SR	50	€ 0,35
	2,5d	15,87	EK0120140625SR	50	€ 0,46
	3d	19,05	EK0120140750SR	50	€ 0,53

ELIBLOK AUTOFRENANTE



Diametro x passo	Lunghezza filetto		Codice	Q.tà min.	Prezzo €/cad.
	x d	mm			
1/4-28	1d	6,35	EK0220140250SR	50	€ 0,29
	1,5d	9,52	EK0220140375SR	50	€ 0,35
	2d	12,70	EK0220140500SR	50	€ 0,40
	2,5d	15,87	EK0220140625SR	50	€ 0,50
	3d	19,05	EK0220140750SR	50	€ 0,58

INFORMAZIONI GENERALI

Diametro x passo	Foratura (A)		Maschiatura (B)	Lunghezza filetto		Filetto montato		Profondità Min. di foratura mm (E)	Filetto allo stato libero		N° di spire (G)
	Ø foro mm	Tolleranza Min. Max.		Ø esterno Min. mm (B)	x d	mm	Lunghezza utile mm (C)		Lunghezza nom. mm (D)	Min.	
1/4-28	6,7	6,55 6,72	7,53	1d	6,35	5,5	6,35	10,4	7,8	8,3	5,0
				1,5d	9,52	8,6	9,52				8,1
				2d	12,7	11,8	12,7				11,3
				2,5d	15,87	15,0	15,87				14,4
				3d	19,05	18,1	19,05				17,6

APPARECCHIO DI POSA ①

Diametro x passo	Versioni	Codice	Prezzo €/cad.
1/4-28	BASIC LINE	EK55201405	€ 10,10
	PRO LINE	EK0501428	€ 56,60

MASCHIO ②

Diametro x passo	Tipologia	Codice	Prezzo €/cad.
1/4-28	FINITORE	EK08022014	€ 16,00
	ELICOIDALE (H)	EK08042014	€ 59,00
	SGROSSATORE	Su richiesta	
	MACCHINA (GUN)	Su richiesta	

TRONCATORE ③

Diametro x passo	Tipologia	Codice	Prezzo €/cad.
1/4-28	STANDARD	EK0506	€ 7,10

ESTRATTORE ④

Diametro x passo	Tipologia	Codice	Prezzo €/cad.
1/4-28	STANDARD	EK0566	€ 35,00

KIT DI RIPARAZIONE MONODIMENSIONALE ⑤

Diametro x passo	Versioni	Codice	Prezzo €/cad.
1/4-28	BASIC LINE	EK1020140375SR	€ 35,70
	PRO LINE	EK1220140375	€ 96,50



ISTRUZIONI DI MONTAGGIO

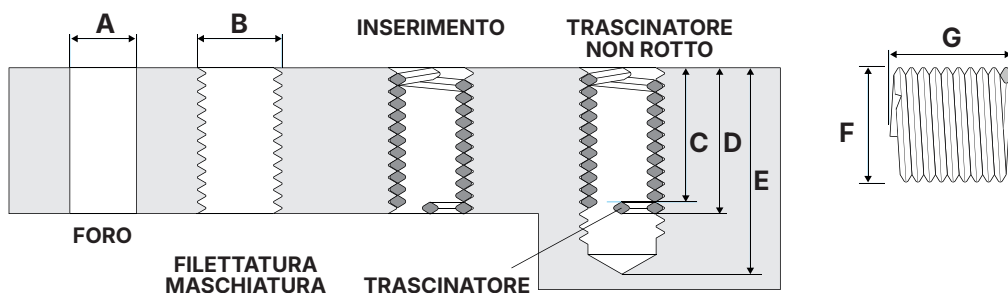

ELIBLOK STANDARD



Diametro x passo	Lunghezza filetto		Codice	Q.tà min.	Prezzo €/cad.
	x d	mm			
5/16-24	1d	7,92	EK0125160312SR	50	€ 0,31
	1,5d	11,91	EK0125160469SR	50	€ 0,34
	2d	15,87	EK0125160625SR	50	€ 0,42
	2,5d	19,83	EK0125160781SR	50	€ 0,48
	3d	23,80	EK0125160938SR	50	€ 0,82

ELIBLOK AUTOFRENANTE



Diametro x passo	Lunghezza filetto		Codice	Q.tà min.	Prezzo €/cad.
	x d	mm			
5/16-24	1d	7,92	EK0225160312SR	50	€ 0,35
	1,5d	11,91	EK0225160469SR	50	€ 0,37
	2d	15,87	EK0225160625SR	50	€ 0,46
	2,5d	19,83	EK0225160781SR	50	€ 0,53
	3d	23,80	EK0225160938SR	50	€ 0,90

INFORMAZIONI GENERALI

Diametro x passo	Foratura (A)			Maschiatura (B)	Lunghezza filetto		Filetto montato		Profondità Min. di foratura mm (E)	Filetto allo stato libero		
	Ø foro mm	Tolleranza Min.	Max.		Ø esterno Min. mm (B)	x d	mm	Lunghezza utile mm (C)		Lunghezza nom. mm (D)	Ø est. mm (F) Min.	Max.
5/16-24	8,3	8,17	8,35	9,31	1d	7,92	6,9	7,92	12,7	9,65	10,2	5,5
					1,5d	11,91	10,9	11,91				8,9
					2d	15,87	14,9	15,87				12,2
					2,5d	19,83	18,8	19,83				15,6
					3d	23,8	22,7	23,8				19,0

APPARECCHIO DI POSA ①

Diametro x passo	Versioni	Codice	Prezzo €/cad.
5/16-24	BASIC LINE	EK55251605	€ 11,15
	PRO LINE	EK0551624	€ 56,65

MASCHIO ②

Diametro x passo	Tipologia	Codice	Prezzo €/cad.
5/16-24	FINITORE	EK08022516	€ 20,00
	ELICOIDALE (H)	EK08042516	€ 47,50
	SGROSSATORE	Su richiesta	
	MACCHINA (GUN)	Su richiesta	

TRONCATORE ③

Diametro x passo	Tipologia	Codice	Prezzo €/cad.
5/16-24	STANDARD	EK0508	€ 7,10

ESTRATTORE ④

Diametro x passo	Tipologia	Codice	Prezzo €/cad.
5/16-24	STANDARD	EK0566	€ 35,00

KIT DI RIPARAZIONE MONODIMENSIONALE ⑤

Diametro x passo	Versioni	Codice	Prezzo €/cad.
5/16-24	BASIC LINE	EK1025160469SR	€ 42,50
	PRO LINE	EK1225160469	€ 117,50

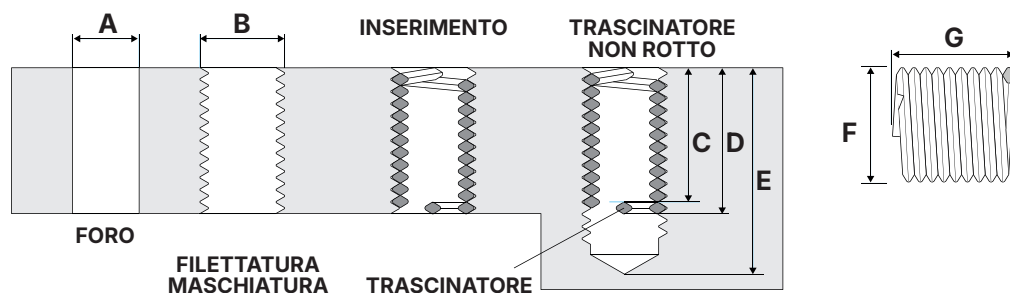

ISTRUZIONI DI MONTAGGIO

ELIBLOK STANDARD

Diametro x passo	Lunghezza filetto		Codice	Q.tà min.	Prezzo €/cad.
	x d	mm			
3/8-24	1d	9,52	EK0120380375SR	50	€ 0,36
	1,5d	14,27	EK0120380562SR	50	€ 0,43
	2d	19,05	EK0120380750SR	50	€ 0,50
	2,5d	23,80	EK0120380938SR	50	€ 0,59
	3d	28,57	EK0120381125SR	50	€ 1,00

ELIBLOK AUTOFRENANTE

Diametro x passo	Lunghezza filetto		Codice	Q.tà min.	Prezzo €/cad.
	x d	mm			
3/8-24	1d	9,52	EK0220380375SR	50	€ 0,40
	1,5d	14,27	EK0220380562SR	50	€ 0,47
	2d	19,05	EK0220380750SR	50	€ 0,57
	2,5d	23,80	EK0220380938SR	50	€ 0,67
	3d	28,57	EK0220381125SR	50	€ 1,05

INFORMAZIONI GENERALI

Diametro x passo	Foratura (A)			Maschiatura (B)	Lunghezza filetto		Filetto montato		Profondità Min. di foratura mm (E)	Filetto allo stato libero		
	Ø foro mm	Tolleranza Min.	Max.		Ø esterno Min. mm (B)	x d	mm	Lunghezza utile mm (C)		Lunghezza nom. mm (D)	Ø est. mm (F) Min.	Max.
3/8-24	9,9	9,75	9,93	10,90	1d	9,52	8,4	9,52	14,3	11,4	11,9	6,9
					1,5d	14,27	13,2	14,27	19,1			10,9
					2d	19,05	18,0	19,05	23,8			14,9
					2,5d	23,8	22,8	23,8	28,6			19,0
					3d	28,57	27,5	28,57	33,3			23,2

APPARECCHIO DI POSA ①

Diametro x passo	Versioni	Codice	Prezzo €/cad.
3/8-24	BASIC LINE	EK55203805	€ 13,20
	PRO LINE	EK0503824	€ 62,50

MASCHIO ②

Diametro x passo	Tipologia	Codice	Prezzo €/cad.
3/8-24	FINITORE	EK08022038	€ 18,00
	ELICOIDALE (H)	EK08042038	€ 57,80
	SGROSSATORE	Su richiesta	
	MACCHINA (GUN)	Su richiesta	

TRONCATORE ③

Diametro x passo	Tipologia	Codice	Prezzo €/cad.
3/8-24	STANDARD	EK0510	€ 7,10

ESTRATTORE ④

Diametro x passo	Tipologia	Codice	Prezzo €/cad.
3/8-24	STANDARD	EK0567	€ 35,00

KIT DI RIPARAZIONE MONODIMENSIONALE ⑤

Diametro x passo	Versioni	Codice	Prezzo €/cad.
3/8-24	BASIC LINE	EK1020380562SR	€ 45,50
	PRO LINE	EK1220380562	€ 130,00



ISTRUZIONI DI MONTAGGIO

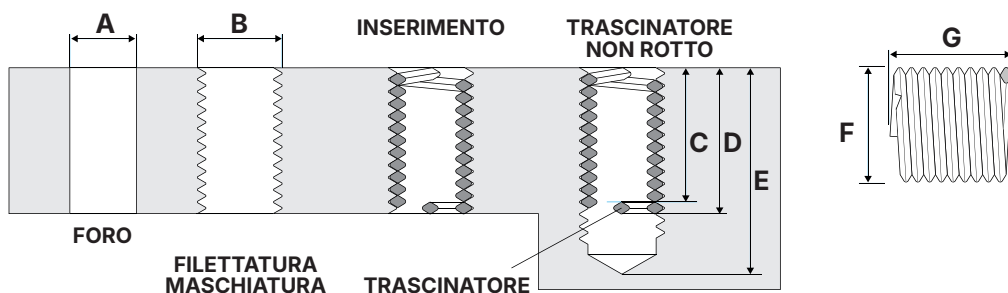

ELIBLOK STANDARD



Diametro x passo	Lunghezza filetto		Codice	Q.tà min.	Prezzo €/cad.
	x d	mm			
7/16-20	1d	11,11	EK0127160438SR	50	€ 0,43
	1,5d	16,66	EK0127160656SR	50	€ 0,53
	2d	22,22	EK0127160875SR	50	€ 0,62
	2,5d	27,78	EK0127161094SR	50	€ 0,76
	3d	33,32	EK0127161312SR	50	€ 1,12

ELIBLOK AUTOFRENANTE



Diametro x passo	Lunghezza filetto		Codice	Q.tà min.	Prezzo €/cad.
	x d	mm			
7/16-20	1d	11,11	EK0227160438SR	50	€ 0,47
	1,5d	16,66	EK0227160656SR	50	€ 0,60
	2d	22,22	EK0227160875SR	50	€ 0,69
	2,5d	27,78	EK0227161094SR	50	€ 0,83
	3d	33,32	EK0227161312SR	50	€ 1,25

INFORMAZIONI GENERALI

Diametro x passo	Foratura (A)			Maschiatura (B)		Lunghezza filetto		Filetto montato		Profondità Min. di foratura mm (E)	Filetto allo stato libero	
	Ø foro mm	Tolleranza Min.	Max.	Ø esterno Min. mm (B)	x d	mm	Lunghezza utile mm (C)	Lunghezza nom. mm (D)	Min.		Max.	N° di spire (G)
7/16-20	11,5	11,39	11,59	12,76	1d	11,11	9,8	11,11	13,3	13,9	6,6	
					1,5d	16,66	15,4	16,66				10,6
					2d	22,22	20,9	22,22				14,5
					2,5d	27,78	26,5	27,78				18,4
					3d	33,32	32,0	33,32				22,5

APPARECCHIO DI POSA ①

Diametro x passo	Versioni	Codice	Prezzo €/cad.
7/16-20	BASIC LINE	EK55271605	€ 14,20
	PRO LINE	EK0571620	€ 60,75

MASCHIO ②

Diametro x passo	Tipologia	Codice	Prezzo €/cad.
7/16-20	FINITORE	EK08022716	€ 25,00
	ELICOIDALE (H)	EK08042716	€ 66,00
	SGROSSATORE	Su richiesta	
	MACCHINA (GUN)	Su richiesta	

TRONCATORE ③

Diametro x passo	Tipologia	Codice	Prezzo €/cad.
7/16-20	STANDARD	EK0511	€ 9,80

ESTRATTORE ④

Diametro x passo	Tipologia	Codice	Prezzo €/cad.
7/16-20	STANDARD	EK0567	€ 35,00

KIT DI RIPARAZIONE MONODIMENSIONALE ⑤

Diametro x passo	Versioni	Codice	Prezzo €/cad.
7/16-20	BASIC LINE	EK1027160656SR	€ 50,70
	PRO LINE	EK1227160656	€ 131,00





ISTRUZIONI DI MONTAGGIO

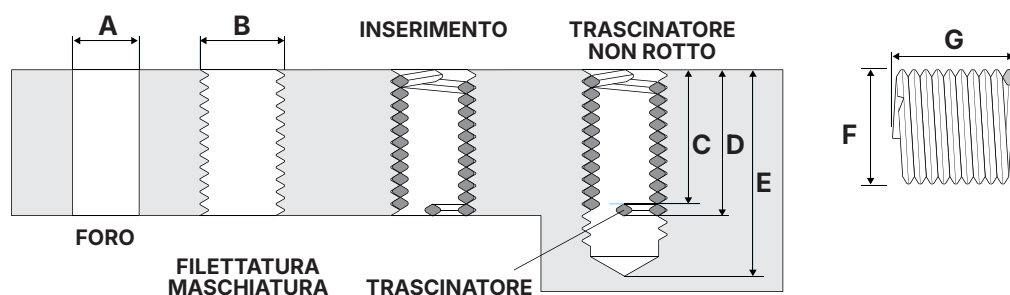

ELIBLOK STANDARD



Diametro x passo	Lunghezza filetto		Codice	Q.tà min.	Prezzo €/cad.
	x d	mm			
1/2-20	1d	12,70	EK0120120500SR	25	€ 0,43
	1,5d	19,05	EK0120120750SR	25	€ 0,58
	2d	25,40	EK0120121000SR	25	€ 0,69
	2,5d	31,75	EK0120121250SR	25	€ 0,82
	3d	38,10	EK0120121500SR	25	€ 1,12

ELIBLOK AUTOFRENANTE



Diametro x passo	Lunghezza filetto		Codice	Q.tà min.	Prezzo €/cad.
	x d	mm			
1/2-20	1d	12,70	EK0220120500SR	25	€ 0,48
	1,5d	19,05	EK0220120750SR	25	€ 0,62
	2d	25,40	EK0220121000SR	25	€ 0,75
	2,5d	31,75	EK0220121250SR	25	€ 0,90
	3d	38,10	EK0220121500SR	25	€ 1,20

INFORMAZIONI GENERALI

Diametro x passo	Foratura (A)		Maschiatura (B)	Lunghezza filetto		Filetto montato		Profondità Min. di foratura mm (E)	Filetto allo stato libero		N° di spire (G)
	Ø foro mm	Tolleranza Min. Max.		Ø esterno Min. mm (B)	x d	mm	Lunghezza utile mm (C)		Lunghezza nom. mm (D)	Min.	
1/2-20	13,1	12,97 13,16	14,35	1d	12,7	11,4	12,7	18,4	15,1	15,7	7,8
				1,5d	19,05	17,8	19,05				12,3
				2d	25,4	24,1	25,4				16,8
				2,5d	31,75	30,5	31,75				21,3
				3d	38,1	36,8	38,1				25,9

APPARECCHIO DI POSA ①

Diametro x passo	Versioni	Codice	Prezzo €/cad.
1/2-20	BASIC LINE	EK55201205	€ 14,20
	PRO LINE	EK0501220	€ 60,75

MASCHIO ②

Diametro x passo	Tipologia	Codice	Prezzo €/cad.
1/2-20	FINITORE	EK08022012	€ 28,00
	ELICOIDALE (H)	EK08042012	€ 86,50
	SGROSSATORE	Su richiesta	
	MACCHINA (GUN)	Su richiesta	

TRONCATORE ③

Diametro x passo	Tipologia	Codice	Prezzo €/cad.
1/2-20	STANDARD	EK0512	€ 7,90

ESTRATTORE ④

Diametro x passo	Tipologia	Codice	Prezzo €/cad.
1/2-20	STANDARD	EK0567	€ 35,00

KIT DI RIPARAZIONE MONODIMENSIONALE ⑤

Diametro x passo	Versioni	Codice	Prezzo €/cad.
1/2-20	BASIC LINE*	EK1020120750SR	€ 54,90
	PRO LINE	EK1220120750	€ 145,00

*Punta e troncatore non inclusi



ISTRUZIONI DI MONTAGGIO

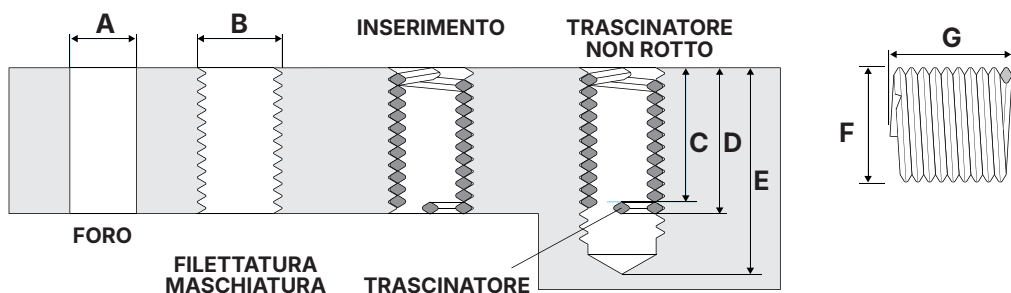

ELIBLOK STANDARD

Diametro x passo	Lunghezza filetto		Codice	Q.tà min.	Prezzo €/cad.
	x d	mm			
9/16-18	1d	14,27	EK0129160562SR	25	€ 0,71
	1,5d	21,43	EK0129160844SR	25	€ 0,72
	2d	28,57	EK0129161125SR	25	€ 0,86
	2,5d	35,71	EK0129161406SR	25	€ 1,05
	3d	42,85	EK0129161688SR	25	€ 1,36

ELIBLOK AUTOFRENANTE

Diametro x passo	Lunghezza filetto		Codice	Q.tà min.	Prezzo €/cad.
	x d	mm			
9/16-18	1d	14,27	EK0229160562SR	25	€ 0,78
	1,5d	21,43	EK0229160844SR	25	€ 0,82
	2d	28,57	EK0229161125SR	25	€ 0,96
	2,5d	35,71	EK0229161406SR	25	€ 1,55
	3d	42,85	EK0229161688SR	25	€ 1,86

INFORMAZIONI GENERALI

Diametro x passo	Foratura (A)			Maschiatura (B)		Lunghezza filetto		Filetto montato		Profondità Min. di foratura mm (E)	Filetto allo stato libero	
	Ø foro mm	Tolleranza Min.	Max.	Ø esterno Min. mm (B)	x d	mm	Lunghezza utile mm (C)	Lunghezza nom. mm (D)	Min.		Max.	N° di spire (G)
9/16-18	14,7	14,59	14,79	16,12	1d	14,27	12,9	14,27	16,9	17,6	7,9	
					1,5d	21,43	20,1	21,43				27,8
					2d	28,57	27,2	28,57				34,9
					2,5d	35,71	34,4	35,71				42,1
					3d	42,85	41,4	42,85				49,2
											26,2	

APPARECCHIO DI POSA ①

Diametro x passo	Versioni	Codice	Prezzo €/cad.
9/16-18	BASIC LINE	EK55291605	€ 16,00
	PRO LINE	EK0591618	€ 89,60

MASCHIO ②

Diametro x passo	Tipologia	Codice	Prezzo €/cad.
9/16-18	FINITORE	EK08022916	€ 48,00
	ELICOIDALE (H)	EK08042916	€ 134,50
	SGROSSATORE	Su richiesta	
	MACCHINA (GUN)	Su richiesta	

TRONCATORE ③

Diametro x passo	Tipologia	Codice	Prezzo €/cad.
9/16-18	STANDARD	EK0514	€ 13,90

ESTRATTORE ④

Diametro x passo	Tipologia	Codice	Prezzo €/cad.
9/16-18	STANDARD	EK0568	€ 35,00

KIT DI RIPARAZIONE MONODIMENSIONALE ⑤

Diametro x passo	Versioni	Codice	Prezzo €/cad.
9/16-18	BASIC LINE*	EK1029160844SR	€ 72,45
	PRO LINE	EK1229160844	€ 204,75

*Punta e troncatore non inclusi





ISTRUZIONI DI MONTAGGIO

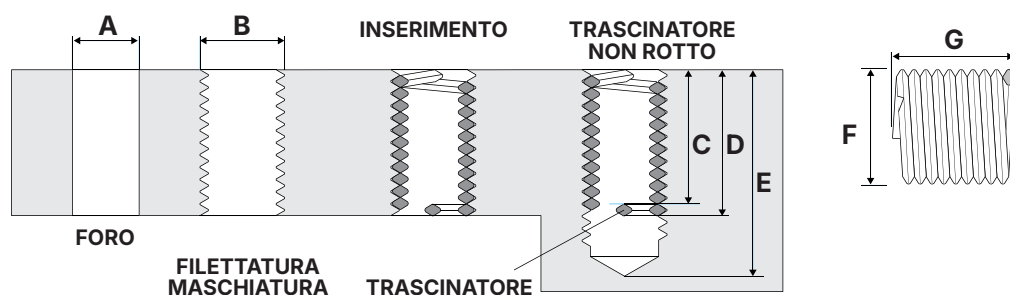

ELIBLOK STANDARD



Diametro x passo	Lunghezza filetto		Codice	Q.tà min.	Prezzo €/cad.
	x d	mm			
5/8-18	1d	15,87	EK0120580625SR	25	€ 0,84
	1,5d	23,80	EK0120580938SR	25	€ 0,86
	2d	31,75	EK0120581250SR	25	€ 1,05
	2,5d	39,67	EK0120581562SR	25	€ 1,83
	3d	47,62	EK0120581875SR	25	€ 1,87

ELIBLOK AUTOFRENANTE



Diametro x passo	Lunghezza filetto		Codice	Q.tà min.	Prezzo €/cad.
	x d	mm			
5/8-18	1d	15,87	EK0220580625SR	25	€ 0,93
	1,5d	23,80	EK0220580938SR	25	€ 0,95
	2d	31,75	EK0220581250SR	25	€ 1,20
	2,5d	39,67	EK0220581562SR	25	€ 2,00
	3d	47,62	EK0220581875SR	25	€ 2,30

INFORMAZIONI GENERALI

Diametro x passo	Foratura (A)			Maschiatura (B)	Lunghezza filetto		Filetto montato		Profondità Min. di foratura mm (E)	Filetto allo stato libero		
	Ø foro mm	Tolleranza Min.	Max.		Ø esterno Min. mm (B)	x d	mm	Lunghezza utile mm (C)		Lunghezza nom. mm (D)	Ø est. mm (F) Min.	Max.
5/8-18	16,3	16,18	16,38	17,71	1d	15,87	14,5	15,87	22,2	18,6	19,3	8,9
					1,5d	23,8	22,4	23,8				14,1
					2d	31,75	30,4	31,75				19,1
					2,5d	39,67	38,3	39,67				24,3
					3d	47,62	46,2	47,62				29,4

APPARECCHIO DI POSA ①

Diametro x passo	Versioni	Codice	Prezzo €/cad.
5/8-18	BASIC LINE	EK55205805	€ 17,40
	PRO LINE	EK0505818	€ 92,70

MASCHIO ②

Diametro x passo	Tipologia	Codice	Prezzo €/cad.
5/8-18	FINITORE	EK08022058	€ 58,00
	ELICOIDALE (H)	EK08042058	€ 135,50
	SGROSSATORE	Su richiesta	
	MACCHINA (GUN)	Su richiesta	

TRONCATORE ③

Diametro x passo	Tipologia	Codice	Prezzo €/cad.
5/8-18	STANDARD	EK0516	€ 13,90

ESTRATTORE ④

Diametro x passo	Tipologia	Codice	Prezzo €/cad.
5/8-18	STANDARD	EK0568	€ 35,00

KIT DI RIPARAZIONE MONODIMENSIONALE ⑤

Diametro x passo	Versioni	Codice	Prezzo €/cad.
5/8-18	BASIC LINE*	EK1020580938SR	€ 72,50
	PRO LINE	EK1220580938	€ 220,50

*Punta e troncatore non inclusi



ISTRUZIONI DI MONTAGGIO

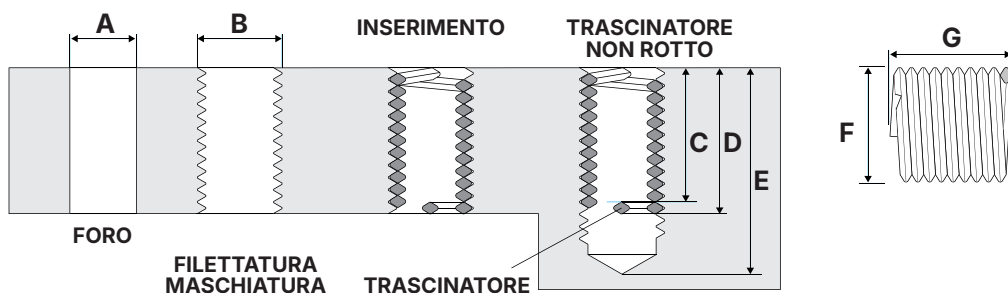

ELIBLOK STANDARD



Diametro x passo	Lunghezza filetto		Codice	Q.tà min.	Prezzo €/cad.
	x d	mm			
3/4-16	1d	19,05	EK0120340750SR	25	€ 1,05
	1,5d	28,57	EK0120341125SR	25	€ 1,48
	2d	38,10	EK0120341500SR	25	€ 1,65
	2,5d	47,62	EK0120341875SR	25	€ 1,69
	3d	57,15	EK0120342250SR	25	€ 1,75

ELIBLOK AUTOFRENANTE



Diametro x passo	Lunghezza filetto		Codice	Q.tà min.	Prezzo €/cad.
	x d	mm			
3/4-16	1d	19,05	EK0220340750SR	25	€ 1,15
	1,5d	28,57	EK0220341125SR	25	€ 1,63
	2d	38,10	EK0220341500SR	25	€ 1,80
	2,5d	47,62	EK0220341875SR	25	€ 2,45
	3d	57,15	EK0220342250SR	25	€ 2,85

INFORMAZIONI GENERALI

Diametro x passo	Foratura (A)		Maschiatura (B)	Lunghezza filetto		Filetto montato		Profondità Min. di foratura mm (E)	Filetto allo stato libero		N° di spire (G)
	Ø foro mm	Tolleranza Min. Max.		Ø esterno Min. mm (B)	x d	mm	Lunghezza utile mm (C)		Lunghezza nom. mm (D)	Min.	
3/4-16	19,5	19,39 19,60	21,11	1d	19,05	17,5	19,05	22,2	22,9	9,7	
				1,5d	28,57	27,0	28,57				15,1
				2d	38,1	36,5	38,1				20,6
				2,5d	47,62	46,0	47,62				26,0
				3d	57,15	55,6	57,15				31,5

APPARECCHIO DI POSA ①

Diametro x passo	Versioni	Codice	Prezzo €/cad.
3/4-16	BASIC LINE	EK55203415	€ 17,40
	PRO LINE	EK053416	€ 89,60

MASCHIO ②

Diametro x passo	Tipologia	Codice	Prezzo €/cad.
3/4-16	FINITORE	EK08022034	€ 70,00
	ELICOIDALE (H)	EK08042034	€ 231,00
	SGROSSATORE	Su richiesta	
	MACCHINA (GUN)	Su richiesta	

TRONCATORE ③

Diametro x passo	Tipologia	Codice	Prezzo €/cad.
3/4-16	STANDARD	EK0518	€ 15,45

ESTRATTORE ④

Diametro x passo	Tipologia	Codice	Prezzo €/cad.
3/4-16	STANDARD	EK0568	€ 35,00

KIT DI RIPARAZIONE MONODIMENSIONALE ⑤

Diametro x passo	Versioni	Codice	Prezzo €/cad.
3/4-16	BASIC LINE*	EK1020341125SR	€ 92,00
	PRO LINE	EK1220341125	€ 278,30

*Punta e troncatore non inclusi

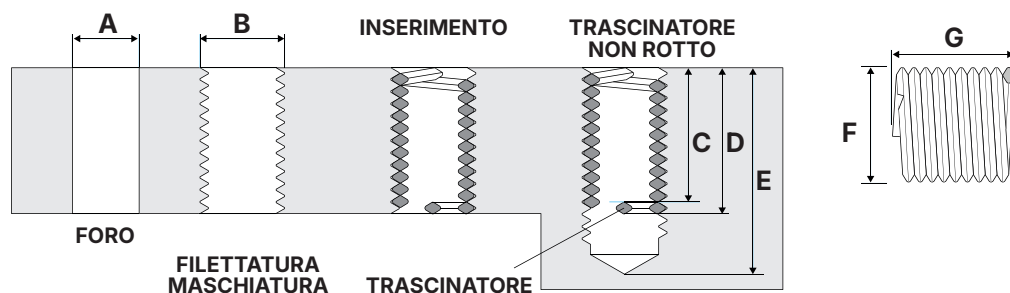

ISTRUZIONI DI MONTAGGIO

ELIBLOK STANDARD

Diametro x passo	Lunghezza filetto		Codice	Q.tà min.	Prezzo €/cad.
	x d	mm			
7/8-14	1d	22,22	EK0120780875SR	10	€ 3,70
	1,5d	33,32	EK0120781312SR	10	€ 4,00
	2d	44,45	EK0120781750SR	10	€ 4,90
	2,5d	55,55	EK0120782188SR	10	€ 6,00
	3d	66,67	EK0120782625SR	10	€ 7,20

ELIBLOK AUTOFRENANTE

Diametro x passo	Lunghezza filetto		Codice	Q.tà min.	Prezzo €/cad.
	x d	mm			
7/8-14	1d	22,22	EK0220780875SR	10	€ 4,10
	1,5d	33,32	EK0220781312SR	10	€ 4,45
	2d	44,45	EK0220781750SR	10	€ 5,45
	2,5d	55,55	EK0220782188SR	10	€ 6,55
	3d	66,67	EK0220782625SR	10	€ 8,00

INFORMAZIONI GENERALI

Diametro x passo	Foratura (A)			Maschiatura (B)	Lunghezza filetto		Filetto montato		Profondità Min. di foratura mm (E)	Filetto allo stato libero		
	Ø foro mm	Tolleranza Min.	Max.		Ø esterno Min. mm (B)	x d	mm	Lunghezza utile mm (C)		Lunghezza nom. mm (D)	Min. (F)	Max. (G)
7/8-14	22,7	22,62	22,84	24,58	1d	22,22	20,4	22,22	26,0	26,7	9,9	
					1,5d	33,32	31,5	33,32				15,4
					2d	44,45	42,7	44,45				21,0
					2,5d	55,55	53,8	55,55				26,6
					3d	66,67	64,8	66,67				32,2

APPARECCHIO DI POSA ①

Diametro x passo	Versioni	Codice	Prezzo €/cad.
7/8-14	BASIC LINE	EK5520780	€ 19,50
	PRO LINE	EK057814	€ 93,00

MASCHIO ②

Diametro x passo	Tipologia	Codice	Prezzo €/cad.
7/8-14	FINITORE	EK08022078	€ 102,00
	ELICOIDALE (H)	EK08042078	€ 262,50
	SGROSSATORE	Su richiesta	
	MACCHINA (GUN)	Su richiesta	

TRONCATORE ③

Diametro x passo	Tipologia	Codice	Prezzo €/cad.
7/8-14	STANDARD	EK0522	€ 18,00

ESTRATTORE ④

Diametro x passo	Tipologia	Codice	Prezzo €/cad.
7/8-14	STANDARD	EK0568	€ 35,00

KIT DI RIPARAZIONE MONODIMENSIONALE ⑤

Diametro x passo	Versioni	Codice	Prezzo €/cad.
7/8-14	BASIC LINE*	EK1020781312SR	€ 111,80
	PRO LINE**	EK1210781312	€ 313,50

*Punta e troncatore non inclusi **Punta non inclusa



ISTRUZIONI DI MONTAGGIO

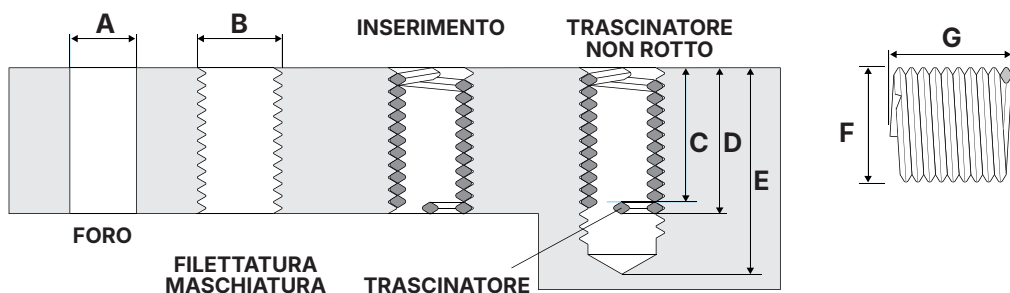

ELIBLOK STANDARD



Diametro x passo	Lunghezza filetto		Codice	Q.tà min.	Prezzo €/cad.
	x d	mm			
1"-12	1d	25,4	EK0121001000SR	10	€ 3,65
	1,5d	38,1	EK0121001500SR	10	€ 4,65
	2d	50,8	EK0121002000SR	10	€ 5,70
	2,5d	63,5	EK0121002500SR	10	€ 7,80
	3d	76,2	EK0121003000SR	10	€ 8,95

ELIBLOK AUTOFRENANTE



Diametro x passo	Lunghezza filetto		Codice	Q.tà min.	Prezzo €/cad.
	x d	mm			
1"-12	1d	25,4	EK0221001000SR	10	€ 4,00
	1,5d	38,1	EK0221001500SR	10	€ 5,10
	2d	50,8	EK0221002000SR	10	€ 6,30
	2,5d	63,5	EK0221002500SR	10	€ 8,60
	3d	76,2	EK0221003000SR	10	€ 9,85

INFORMAZIONI GENERALI

Diametro x passo	Foratura (A)		Maschiatura (B)	Lunghezza filetto		Filetto montato		Profondità Min. di foratura mm (E)	Filetto allo stato libero		N° di spire (G)
	Ø foro mm	Tolleranza Min. Max.		Ø esterno Min. mm (B)	x d	mm	Lunghezza utile mm (C)		Lunghezza nom. mm (D)	Min.	
1"-12	26,0	25,86 26,11	28,15	1d	25,4	23,3	25,4	29,7	30,4	9,7	
				1,5d	38,1	36,0	38,1				15,1
				2d	50,8	48,7	50,8				20,6
				2,5d	63,5	61,4	63,5				26,1
				3d	76,2	74,0	76,2				31,5

APPARECCHIO DI POSA ①

Diametro x passo	Versioni	Codice	Prezzo €/cad.
1"-12	BASIC LINE	EK5520100	€ 19,50
	PRO LINE	EK051012	€ 97,90

MASCHIO ②

Diametro x passo	Tipologia	Codice	Prezzo €/cad.
1"-12	FINITORE	EK08022100	€ 120,00
	ELICOIDALE (H)	EK08042100	€ 301,35
	SGROSSATORE	Su richiesta	
	MACCHINA (GUN)	Su richiesta	

TRONCATORE ③

Diametro x passo	Tipologia	Codice	Prezzo €/cad.
1"-12	STANDARD	EK0524	€ 19,50

ESTRATTORE ④

Diametro x passo	Tipologia	Codice	Prezzo €/cad.
1"-12	STANDARD	EK0569	€ 38,00

KIT DI RIPARAZIONE MONODIMENSIONALE ⑤

Diametro x passo	Versioni	Codice	Prezzo €/cad.
1"-12	BASIC LINE*	EK1021001500SR	€ 108,70
	PRO LINE**	EK1211001500	€ 313,50



*Punta e troncatore non inclusi **Punta non inclusa

FILETTI RIPORTATI

BSW/BSF/BSP



Prezzi IVA esclusa.

Attenzione: Non è possibile fornire quantità inferiori alle quantità minime indicate.

ISTRUZIONI DI MONTAGGIO

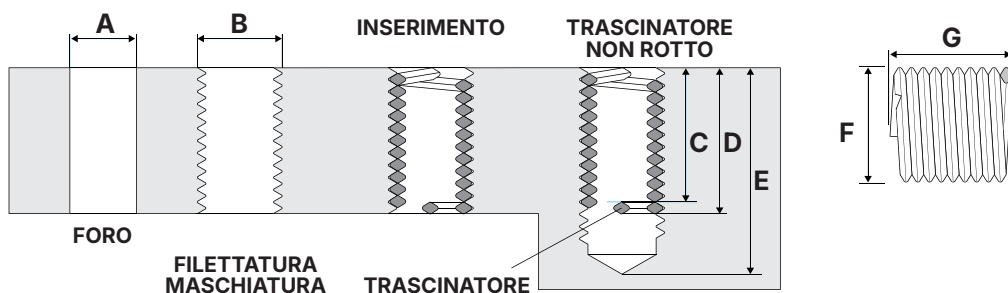

ELIBLOK STANDARD - INFORMAZIONI GENERALI

Diametro x passo (mm)	Foratura (A)		Maschiatura (B)		Lunghezza filetto		Filetto montato		Prof. Min. di foratura mm (E)	Filetto allo stato libero		Codice	Q.tà Min.	Prezzo €/cad.
	Ø foro mm	Tolleranza Min. Max.	Ø esterno Min. mm (B)	x d	mm	Lungh. utile mm (D)	Lungh. nom. mm (E)	Ø est. mm (F) Min. Max.		N° spire (H)				
1/8-40 (3,17x0,635)	3,4	3,28 3,43	3,93	1d	3,2	2,5	3,2	6,0	4,0	4,4	3,4	EK0130180125	25	€ 0,89
				1,5d	4,8	4,1	4,8	7,6			5,6	EK0130180187	25	€ 1,05
				2d	6,3	5,7	6,3	9,2			7,9	EK0130180250	25	€ 1,60
				2,5d	7,9	7,3	7,9	10,8			10,3	EK0130180312	25	€ 1,65
				3d	9,5	8,9	9,5	12,4			12,4	EK0130180375	25	€ 2,30
3/16-24 (4,76x1,058)	5,1	4,98 5,13	6,01	1d	4,8	3,7	4,8	9,5	6,1	6,5	2,9	EK0133160187	25	€ 0,89
				1,5d	7,1	6,1	7,1	11,9			5,1	EK0133160281	25	€ 1,05
				2d	9,5	8,5	9,5	14,3			7,1	EK0133160375	25	€ 1,65
				2,5d	11,9	10,9	11,9	16,7			9,3	EK0133160468	25	€ 1,68
				3d	14,3	13,2	14,3	19,1			11,5	EK0133160562	25	€ 2,30
1/4-20 (6,35x1,270)	6,7	6,63 6,78	7,84	1d	6,4	5,1	6,4	12,1	7,9	8,4	3,4	EK0130140250	25	€ 0,45
				1,5d	9,5	8,2	9,5	15,2			5,9	EK0130140375	25	€ 0,47
				2d	12,7	11,4	12,7	18,4			8,1	EK0130140500	25	€ 0,53
				2,5d	15,9	14,6	15,9	21,6			10,5	EK0130140625	25	€ 0,74
				3d	19,1	17,8	19,1	24,8			12,8	EK0130140750	25	€ 0,79
5/16-18 (7,93x1,411)	8,4	8,33 8,48	9,59	1d	7,9	6,5	7,9	14,3	9,7	10,2	4,1	EK0135160312	25	€ 0,55
				1,5d	11,9	10,5	11,9	18,3			6,7	EK0135160469	25	€ 0,57
				2d	15,9	14,5	15,9	22,2			9,4	EK0135160625	25	€ 0,65
				2,5d	19,8	18,4	19,8	26,2			12,0	EK0135160781	25	€ 0,83
				3d	23,8	22,4	23,8	30,1			14,8	EK0135160937	25	€ 0,92
3/8-16 (9,52x1,588)	10,0	9,91 10,11	11,39	1d	9,5	7,9	9,5	16,7	11,5	12,0	4,5	EK0130380375	25	€ 0,72
				1,5d	14,3	12,7	14,3	21,4			7,3	EK0130380562	25	€ 0,87
				2d	19,1	17,5	19,1	26,2			10,2	EK0130380750	25	€ 0,91
				2,5d	23,8	22,2	23,8	31,0			13,0	EK0130380937	25	€ 1,10
				3d	28,6	27,0	28,6	35,7			15,8	EK0130381125	25	€ 1,30
7/16-14 (11,11x1,814)	11,6	11,51 11,76	13,24	1d	11,1	9,3	11,1	19,3	13,5	14,0	4,6	EK0137160438	25	€ 0,99
				1,5d	16,7	14,9	16,7	24,8			7,5	EK0137160656	25	€ 1,02
				2d	22,2	20,4	22,2	30,4			10,4	EK0137160875	25	€ 1,35
				2,5d	27,8	26,0	27,8	35,9			13,3	EK0137161094	25	€ 1,40
				3d	33,3	31,5	33,3	41,5			16,3	EK0137161312	25	€ 1,65
1/2-12 (12,70x2,117)	13,2	13,08 13,34	15,17	1d	12,7	10,6	12,7	22,2	15,4	16,0	4,4	EK0130120500	25	€ 1,00
				1,5d	19,1	17,0	19,1	28,6			7,3	EK0130120750	25	€ 1,10
				2d	25,4	23,3	25,4	34,9			10,1	EK0130121000	25	€ 1,35
				2,5d	31,8	29,7	31,8	41,3			13,0	EK0130121250	25	€ 1,39
				3d	38,1	36,0	38,1	47,6			16,0	EK0130121500	25	€ 1,65
9/16-12 (14,29x2,117)	14,8	14,68 14,94	16,76	1d	14,3	12,2	14,3	23,8	17,0	17,6	5,2	EK0139160562	25	€ 2,15
				1,5d	21,5	19,3	21,5	31,0			8,4	EK0139160844	25	€ 3,25
				2d	28,6	26,5	28,6	38,1			11,6	EK0139161125	25	€ 3,55
				2,5d	35,7	33,6	35,7	45,2			14,8	EK0139161406	25	€ 4,30
				3d	42,9	40,8	42,9	52,4			17,9	EK0139161687	25	€ 5,45
5/8-11 (15,88x2,309)	16,7	16,59 16,84	18,57	1d	15,9	13,6	15,9	26,3	18,9	19,5	5,4	EK0130580625	25	€ 2,15
				1,5d	23,8	21,5	23,8	34,2			8,7	EK0130580938	25	€ 3,25
				2d	31,8	29,4	31,8	42,1			11,9	EK0130581250	25	€ 3,57
				2,5d	39,7	37,4	39,7	50,1			15,3	EK0130581562	25	€ 4,30
				3d	47,6	45,3	47,6	58,0			18,5	EK0130581875	25	€ 5,45
3/4-10 (19,05x2,540)	20,0	19,84 20,09	22,02	1d	19,1	16,5	19,1	30,5	22,4	23,0	6,0	EK0130340750	25	€ 2,75
				1,5d	28,6	26,0	28,6	40,0			9,6	EK0130341125	25	€ 3,75
				2d	38,1	35,5	38,1	49,5			13,2	EK0130341500	25	€ 4,55
				2,5d	47,6	45,1	47,6	59,0			16,8	EK0130341875	25	€ 4,60
				3d	57,2	54,6	57,2	68,6			20,4	EK0130342250	25	€ 6,30

ISTRUZIONI DI MONTAGGIO

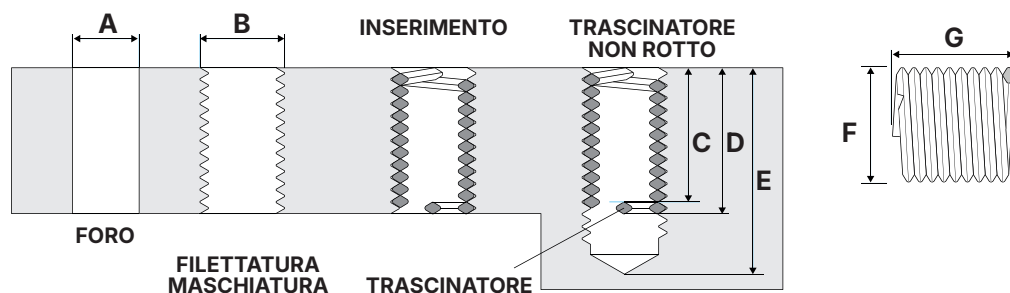

ELIBLOK STANDARD - INFORMAZIONI GENERALI

Diametro x passo (mm)	Foratura (A)		Maschiatura (B) Ø esterno Min. mm (B)	Lunghezza filetto		Filetto montato		Prof. Min. di foratura mm (E)	Filetto allo stato libero		Codice	Q.tà Min.	Prezzo €/cad.				
	Ø foro mm	Tolleranza Min. Max.		x d	mm	Lungh. utile mm (D)	Lungh. nom. mm (E)		Ø est. mm (F) Min. Max.	N° spire (H)							
7/8-9 (22,22x2,822)	23,0	23,01 23,27	25,52	1d	22,2	19,4	22,2	34,9	26,0	26,7	6,4	EK0130780875	25	€ 3,55			
				1,5d	33,3	30,5	33,3	46,0			10,1				EK0130781312	25	€ 5,55
				2d	44,5	41,6	44,5	57,2			13,9				EK0130781750	25	€ 6,40
				2,5d	55,5	52,7	55,5	68,3			17,7				EK0130782188	25	€ 7,85
				3d	66,7	63,9	66,7	79,4			21,5				EK0130782625	25	€ 9,35
1"8 (25,40x3,175)	26,5	26,19 26,52	29,10	1d	25,4	22,2	25,4	39,7	27,7	30,4	6,5	EK0131001000	25	€ 3,80			
				1,5d	38,1	34,9	38,1	52,4			10,3				EK0131001500	25	€ 6,10
				2d	50,8	47,6	50,8	65,1			14,1				EK0131002000	25	€ 6,20
				2,5d	63,5	60,3	63,5	77,8			17,9				EK0131002500	25	€ 7,95
				3d	76,2	73,0	76,2	90,5			21,7				EK0131003000	25	€ 9,25

ISTRUZIONI DI MONTAGGIO

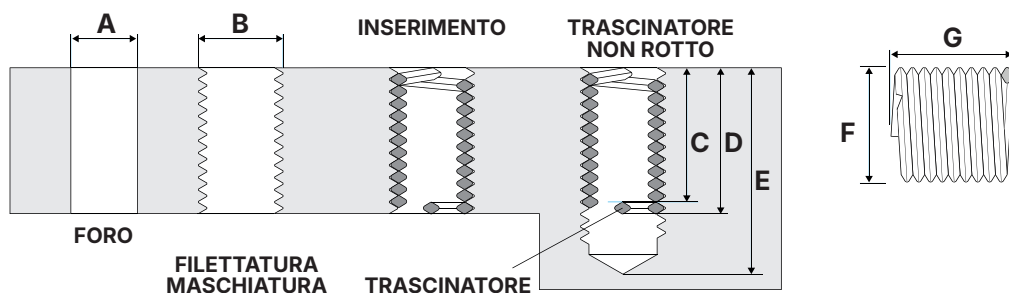

ELIBLOK STANDARD - INFORMAZIONI GENERALI

Diametro x passo (mm)	Foratura (A)		Maschiatura (B)		Lunghezza filetto		Filetto montato		Prof. Min. di foratura mm (E)	Filetto allo stato libero		Codice	Q.tà Min.	Prezzo €/cad.
	Ø foro mm	Tolleranza Min. Max.	Ø esterno Min. mm (B)	x d	mm	Lungh. utile mm (D)	Lungh. nom. mm (E)	Ø est. mm (F) Min. Max.		N° spire (H)				
1/4-26 (6,35x0,977)	6,7	6,53 6,71	7,51	1d	6,4	5,4	6,4	10,7	7,9	8,4	4,6	EK0150140250	25	€ 0,47
				1,5d	9,5	8,6	9,5	13,9			7,6	EK0150140375	25	€ 0,48
				2d	12,7	11,7	12,7	17,1			10,4	EK0150140500	25	€ 0,54
				2,5d	15,9	14,9	15,9	20,3			13,4	EK0150140625	25	€ 0,75
				3d	19,1	18,1	19,1	23,5			16,5	EK0150140750	25	€ 0,79
5/16-22 (7,93x1,155)	8,3	8,20 8,38	9,30	1d	7,9	6,8	7,9	13,1	9,8	10,3	5,0	EK0155160312	25	€ 0,55
				1,5d	11,9	10,8	11,9	17,1			8,1	EK0155160469	25	€ 0,56
				2d	15,9	14,7	15,9	21,1			11,2	EK0155160625	25	€ 0,65
				2,5d	19,8	18,7	19,8	25,0			14,3	EK0155160781	25	€ 0,83
				3d	23,8	22,7	23,8	29,0			17,7	EK0155160938	25	€ 0,92
3/8-20 (9,52x1,270)	9,9	9,78 9,96	11,02	1d	9,5	8,3	9,5	15,2	11,6	12,1	5,6	EK0150380375	25	€ 0,72
				1,5d	14,3	13,0	14,3	20,0			9,0	EK0150380562	25	€ 0,90
				2d	19,1	17,8	19,1	24,8			12,4	EK0150380750	25	€ 0,95
				2,5d	23,8	22,5	23,8	29,5			15,8	EK0150380937	25	€ 1,15
				3d	28,6	27,3	28,6	34,3			19,2	EK0150381125	25	€ 1,30
7/16-18 (11,11x1,411)	11,5	11,43 11,63	12,78	1d	11,1	9,7	11,1	17,5	13,6	14,1	5,9	EK0157160438	25	€ 0,97
				1,5d	16,7	15,2	16,7	23,0			9,5	EK0157160656	25	€ 1,01
				2d	22,2	20,8	22,2	28,6			13,1	EK0157160875	25	€ 1,35
				2,5d	27,8	26,3	27,8	34,1			16,6	EK0157161094	25	€ 1,40
				3d	33,3	31,9	33,3	39,7			20,2	EK0157161312	25	€ 1,67
1/2-16 (12,70x1,588)	13,2	13,03 13,26	14,57	1d	12,7	11,1	12,7	19,8	15,5	16,0	6,1	EK0150120500	25	€ 0,98
				1,5d	19,1	17,5	19,1	26,2			9,7	EK0150120750	25	€ 1,03
				2d	25,4	23,8	25,4	32,5			13,3	EK0150121000	25	€ 1,35
				2,5d	31,8	30,2	31,8	38,9			16,9	EK0150121250	25	€ 1,40
				3d	38,1	36,5	38,1	45,3			20,5	EK0150121500	25	€ 1,66
9/16-16 (14,28x1,588)	14,7	14,66 14,88	16,16	1d	14,3	12,7	14,3	21,4	17,2	17,8	7,0	EK0159160562	25	€ 2,15
				1,5d	21,5	19,9	21,5	28,6			11,1	EK0159160844	25	€ 3,25
				2d	28,6	27,0	28,6	35,7			15,1	EK0159161125	25	€ 3,57
				2,5d	35,7	34,1	35,7	42,9			19,3	EK0159161406	25	€ 4,30
				3d	42,9	41,3	42,9	50,0			23,4	EK0159161687	25	€ 5,45
5/8-14 (15,87x1,814)	16,4	16,26 16,49	18,01	1d	15,9	14,1	15,9	24,0	19,1	19,7	6,8	EK0150580625	25	€ 2,15
				1,5d	23,8	22,0	23,8	32,0			10,8	EK0150580937	25	€ 3,25
				2d	31,8	30,0	31,8	39,9			14,8	EK0150581250	25	€ 3,60
				2,5d	39,7	37,9	39,7	47,8			18,7	EK0150581562	25	€ 4,30
				3d	47,6	45,8	47,6	55,8			22,8	EK0150581875	25	€ 5,50
3/4-12 (19,05x2,117)	19,5	19,43 19,69	21,53	1d	19,1	16,9	19,1	28,6	22,9	23,5	7,0	EK0150340750	25	€ 2,75
				1,5d	28,6	26,5	28,6	38,1			11,1	EK0150341125	25	€ 3,75
				2d	38,1	36,0	38,1	47,6			15,2	EK0150341500	25	€ 4,70
				2,5d	47,6	45,5	47,6	57,2			19,3	EK0150341875	25	€ 4,60
				3d	57,2	55,1	57,2	66,7			23,4	EK0150342250	25	€ 6,30
7/8-11 (22,22x2,309)	22,7	22,61 22,86	24,94	1d	22,2	18,7	22,2	32,6	26,5	27,3	7,6	EK0150780875	25	€ 3,60
				1,5d	33,3	30,8	33,3	43,7			11,9	EK0150781312	25	€ 5,55
				2d	44,5	40,9	44,5	54,8			16,4	EK0150781750	25	€ 6,40
				2,5d	55,6	52,0	55,6	65,9			20,8	EK0150782187	25	€ 7,85
				3d	66,7	64,4	66,7	70,1			25,2	EK0150782625	25	€ 9,35
1"10 (25,40x2,540)	26,5	26,19 26,52	28,38	1d	25,4	22,9	25,4	36,8	30,2	31,0	7,9	EK0151001000	25	€ 3,80
				1,5d	38,1	35,6	38,1	49,5			12,5	EK0151001500	25	€ 5,90
				2d	50,8	48,3	50,8	62,2			17,1	EK0151002000	25	€ 6,20
				2,5d	63,5	61,0	63,5	74,9			21,6	EK0151002500	25	€ 7,95
				3d	76,2	73,7	76,2	87,6			26,2	EK0151003000	25	€ 9,25

ISTRUZIONI DI MONTAGGIO

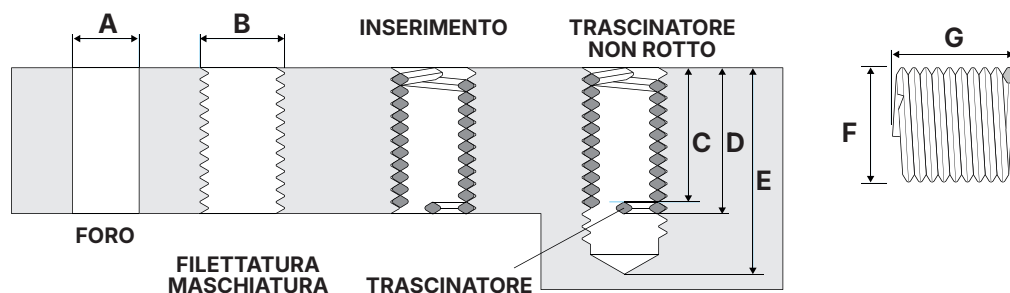

ELIBLOK STANDARD - INFORMAZIONI GENERALI

Diametro x passo (mm)	Foratura (A)		Maschiatura (B)	Lunghezza filetto		Filetto montato		Prof. Min. di foratura (mm) (E)	Filetto allo stato libero		Codice	Q.tà Min.	Prezzo €/cad.	
	Ø foro (mm)	Tolleranza Min. / Max.		Ø esterno Min. (mm) (B)	x d	mm	Lungh. utile (mm) (D)		Lungh. nom. (mm) (E)	Ø est. mm (F) Min. / Max.				N° spire (H)
1/8-28 (9,73x0,907)	10,0	9,91 / 10,16	10,82	1d	3,2	2,3	3,2	7,3	11,5	12,0	1,9	EK0140180125	25	€ 0,77
				1,5d	4,8	3,8	4,8	8,9			3,6	EK0140180187	25	€ 0,80
				2d	6,4	5,4	6,4	10,5			5,1	EK0140180250	25	€ 0,90
				2,5d	7,9	7,0	7,9	12,0			6,7	EK0140180312	25	€ 0,92
				3d	9,5	8,6	9,5	13,7			7,9	EK0140180375	25	€ 0,94
1/4-19 (13,16x1,337)	13,6	13,46 / 13,72	14,74	1d	6,4	5,0	6,4	12,4	15,7	16,2	3,1	EK0140140250	25	€ 0,90
				1,5d	9,5	8,2	9,5	15,6			5,3	EK0140140375	25	€ 0,92
				2d	12,7	11,4	12,7	18,7			7,4	EK0140140500	25	€ 1,07
				2,5d	15,9	14,5	15,9	21,9			9,6	EK0140140625	25	€ 1,45
				3d	19,1	17,7	19,1	25,1			11,9	EK0140140750	25	€ 1,55
3/8-19 (16,66x1,337)	17,2	17,02 / 17,27	18,25	1d	9,5	8,2	9,5	15,6	19,5	20,0	5,3	EK0140380375	25	€ 1,05
				1,5d	14,3	12,9	14,3	20,3			8,5	EK0140380562	25	€ 1,20
				2d	19,1	17,7	19,1	25,1			11,8	EK0140380750	25	€ 1,85
				2,5d	23,8	22,5	23,8	29,8			15,0	EK0140380937	25	€ 2,25
				3d	28,6	27,2	28,6	34,6			17,4	EK0140381125	25	€ 2,40
1/2-14 (20,96x1,814)	21,5	21,34 / 21,59	23,09	1d	12,7	10,9	12,7	20,8	24,6	25,2	5,2	EK0140120500	25	€ 1,45
				1,5d	19,1	17,3	19,1	27,2			8,4	EK0140120750	25	€ 1,47
				2d	25,4	23,6	25,4	33,5			11,6	EK0140121000	25	€ 2,52
				2,5d	31,8	30,0	31,8	39,9			14,8	EK0140121250	25	€ 2,62
				3d	38,1	36,3	38,1	46,3			18,0	EK0140121500	25	€ 3,05
5/8-14 (22,91x1,814)	23,5	23,24 / 23,55	25,05	1d	15,9	14,1	15,9	24,0	26,7	27,4	6,8	EK0140580625	25	€ 2,20
				1,5d	23,8	22,0	23,8	31,9			10,8	EK0140580937	25	€ 3,05
				2d	31,8	30,0	31,8	39,9			14,8	EK0140581250	25	€ 3,25
				2,5d	39,7	37,9	39,7	47,8			18,8	EK0140581562	25	€ 4,10
				3d	47,6	45,8	47,6	55,7			22,8	EK0140581875	25	€ 5,05
3/4-14 (26,44x1,814)	27,0	26,75 / 27,08	28,59	1d	19,1	17,3	19,1	27,2	30,5	31,2	8,4	EK0140340750	25	€ 3,12
				1,5d	28,6	26,8	28,6	36,7			13,3	EK0140341125	25	€ 3,60
				2d	38,1	36,3	38,1	46,2			18,1	EK0140341500	25	€ 5,15
				2,5d	47,6	45,8	47,6	55,8			23,0	EK0140341875	25	€ 6,30
				3d	57,2	55,3	57,2	65,3			28,0	EK0140342250	25	€ 8,40
7/8-14 (30,20x1,814)	30,7	30,48 / 30,81	32,35	1d	22,2	20,4	22,2	30,4	34,6	35,3	10,0	EK0140780875	25	€ 6,90
				1,5d	33,3	31,5	33,3	41,5			15,6	EK0140781312	25	€ 9,45
				2d	44,5	42,7	44,5	52,6			21,3	EK0140781750	25	€ 11,55
				2,5d	55,5	53,7	55,5	63,4			26,8	EK0140782187	25	€ 12,60
				3d	66,7	64,9	66,7	74,8			32,5	EK0140782625	25	€ 13,65
1"-11 (33,25x2,309)	33,7	33,53 / 33,91	35,96	1d	25,4	23,1	25,4	35,8	38,4	39,2	8,9	EK0141001000	25	€ 7,45
				1,5d	38,1	35,8	38,1	48,5			13,9	EK0141001500	25	€ 11,35
				2d	50,8	48,5	50,8	61,3			19,0	EK0141002000	25	€ 12,40
				2,5d	63,5	61,2	63,5	73,9			24,0	EK0141002500	25	€ 15,35
				3d	76,2	73,9	76,2	86,6			29,1	EK0141003000	25	€ 16,40

APPARECCHIO DI POSA ①

Diametro x passo	Codice	Prezzo €/cad.
1/8-28 (9,73 x 0,907)	EK0554018EK	€ 48,00
1/4-19 (13,16 x 1,337)	EK0554014EK	€ 56,00
3/8-19 (16,66 x 1,337)	EK0554038EK	€ 61,00
1/2-14 (20,96 x 1,814)	EK0554012EK	€ 188,00
5/8-14 (22,91 x 1,814)	EK0554058EK	€ 188,00
3/4-14 (26,44 x 1,814)	EK0554034EK	€ 396,00
7/8-14 (30,20 x 1,814)	EK0554078EK	€ 396,00
1"-11 (33,25 x 2,309)	EK0554001EK	€ 396,00

MASCHIO ②

Diametro x passo	Tipologia	Codice	Prezzo €/cad.
1/8-28 (9,73 x 0,907)	FINITORE	EK08024018	€ 17,90
1/4-19 (13,16 x 1,337)	FINITORE	EK08024014	€ 22,70
3/8-19 (16,66 x 1,337)	FINITORE	EK08024038	€ 29,45
1/2-14 (20,96 x 1,814)	FINITORE	EK08024012	€ 47,90
5/8-14 (22,91 x 1,814)	FINITORE	EK08024058	€ 70,55
3/4-14 (26,44 x 1,814)	FINITORE	EK08024034	€ 70,55
7/8-14 (30,20 x 1,814)	FINITORE	EK08024078	€ 213,20
1"-11 (33,25 x 2,309)	FINITORE	EK08024100	€ 112,30



BUSSOLE AUTOFILETTANTI



BUSSOLE
autofilettanti

Prezzi IVA esclusa.

Attenzione: Non è possibile fornire quantità inferiori alle quantità minime indicate.

BUSSOLE AUTOFILETTANTI

Le bussole autofilettanti sono inserti metallici filettati che consentono di rinforzare o di riparare delle filettature.

Hanno una filettatura interna ed una esterna automaschiante. Realizzate con fenditure o fori, sono in grado di lavorare diversi tipi di materiale durante l'installazione.



Le bussole autofilettanti vengono applicate sia su materiali leggeri come le materie sintetiche, il legno, il rame, il bronzo, l'ottone e le ghise, che su materiali duri come l'acciaio e l'acciaio inox, permettendo di ottenere serraggi meccanici ad alta tenuta.

Creano delle filettature durevoli e resistenti nelle quali la vite mantiene una tenuta perfetta anche se sottoposta a notevoli sollecitazioni. Esse sono anche utili per rinforzare o ripristinare sedi filettate.

Le bussole autofilettanti possono essere impiegate sia in pesanti parti di macchine che in piccoli oggetti di uso quotidiano.

Introducendole in un foro liscio creano, esse stesse, il controfiletto nella sua parete interna, non occorre quindi una prefilettatura della sede.

La vite fissata nella filettatura interna delle bussole autofilettanti resiste alle vibrazioni e si può svitare e riavvitare secondo necessità senza alcun timore di danneggiare il filetto che serve da sede alla vite stessa.



CAMPI DI APPLICAZIONE

Settori

- **Industria automobilistica, ferroviaria, navale ed aerospaziale**
- **Macchine utensili ed attrezzature**
- **Lavorazioni meccaniche ed elettromeccaniche**
- **Elettrodomestici**
- **Produzione di mobili e prodotti in materiale composito**



VANTAGGI

I principali vantaggi delle bussole autofilettanti sono:

- 1. Installazione semplice ed economica**
Praticando un foro nel materiale ricevente del diametro indicato, vengono inserite con un apposito utensile uso a mano o uso a macchina.
Il montaggio è particolarmente economico per la mancanza di premaschiatura.
- 2. Elevata resistenza alla trazione e all'usura**
Permettono di ottenere una maggior resistenza alla trazione ed all'usura in caso di frequenti smontaggi della vite.
- 3. Resistenza alle vibrazioni**
Se utilizzate in leghe leggere, raggiungono una resistenza alla trazione superiore al limite di allungamento della vite relativa 8.8.
- 4. Illimitato riutilizzo della filettatura**
- 5. Risparmio di spazio**
Sono in grado di riparare fori filettati danneggiati mantenendo le dimensioni originali del materiale ricevente. Utilizzando le bussole autofilettanti le filettature risultano rinforzate.



CONDIZIONI DI POSA

Le bussole autofilettanti garantiscono resistenza allo strappo secondo le indicazioni riportate nelle tabelle tecniche. Tuttavia, per ottenere i risultati è essenziale rispettare tutte le condizioni di installazione:

1. Il diametro di foratura:

Il foro può essere previsto da utensile o da fusione, non è necessaria la svasatura, tuttavia è consigliabile una superficie senza sbavature.

Foro passante: la lunghezza della bussola autofilettante non deve superare lo spessore del materiale (M).

Foro cieco: la profondità minima (T) è indicata sulle singole schede prodotto.

Pareti foro: lo spessore minimo richiesto (W) è in relazione al carico previsto e all'elasticità del materiale nel quale la bussola autofilettante viene inserita.

Diametro del foro: materiali duri e resistenti richiedono fori più grandi rispetto a materiali teneri ed elastici. I valori sono indicati sulle singole schede prodotto.

È necessario montare la bussola autofilettante almeno 0,1-0,2 mm

sotto la superficie di montaggio. Il diametro di foratura va determinato in funzione del materiale e della bussola. Forature più grandi facilitano l'inserimento, ma possono pregiudicare la resistenza alla trazione.

Si consiglia quindi di eseguire sempre prove di montaggio.

2. Copertura fianchi:

Nelle leghe leggere con le bussole autofilettanti della serie con fenditure taglianti, si raggiunge la massima resistenza alla trazione con solo il 30% di copertura dei fianchi.

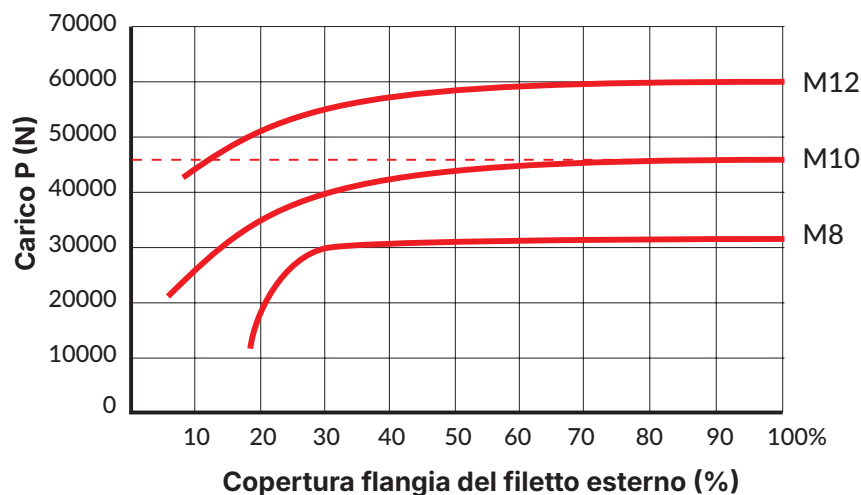

Valori indicativi W

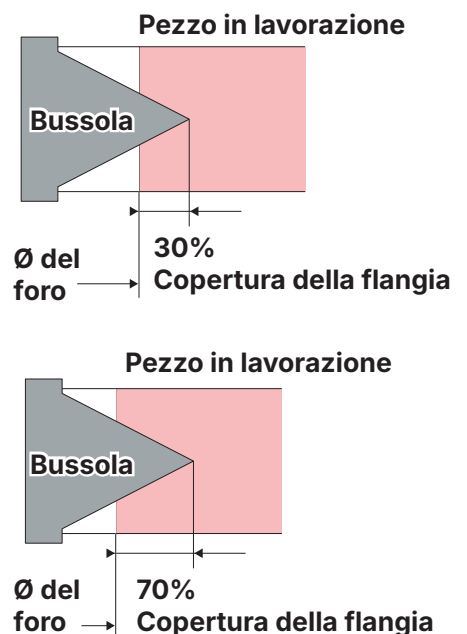
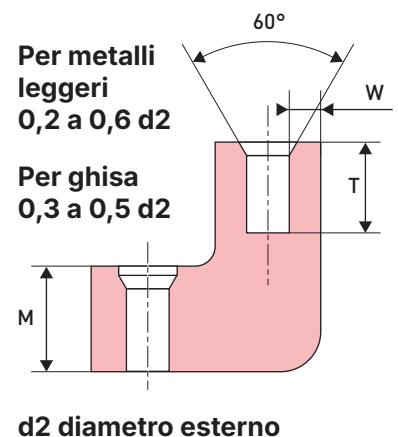

3. Resistenza alla trazione:

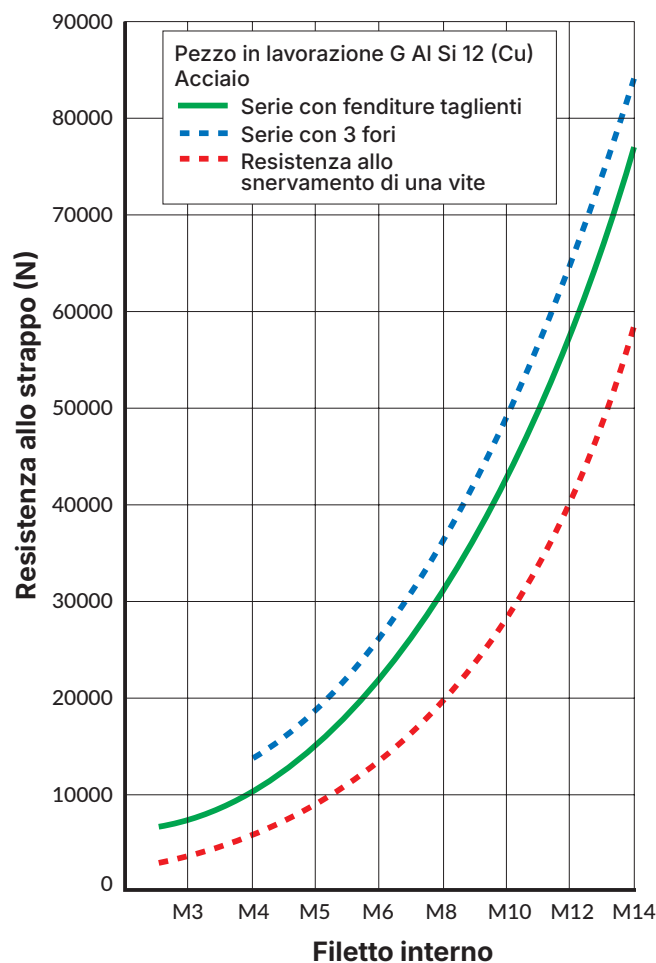

Le bussole autofilettanti sopportano carichi elevati. Nell'impiego su metalli leggeri, si può ad esempio, raggiungere una resistenza alla trazione superiore al limite di allungamento della vite relativa 8.8.



LA GAMMA

La gamma comprende 2 serie:

- La serie con **fenditure taglienti**, è la serie standard consigliata nella maggior parte di applicazioni.
- La serie con **tre fori taglienti** (serie corta e serie lunga) è indicata per materiali particolarmente resistenti al taglio, adatte per spessori sottili. La forza di taglio è distribuita sui tre taglienti.

Serie	Gamma	Materiale	Applicazioni
 CON FENDITURE TAGLIENTI	da M2,5 a M30	Acciaio zincato temprato Ottone Acciaio Inox 1.4105	Leghe leggere, ghisa, ottone, bronzo, metalli non ferrosi, materie plastiche laminati, legni duri, materiali compositi
 CON TRE FORI TAGLIENTI	da M3 a M16	Acciaio zincato temprato Ottone Acciaio Inox 1.4105	Alluminio, leghe leggere, leghe di magnesio, termoindurenti, termoplastici



SERIE CON FENDITURE TAGLIANTI

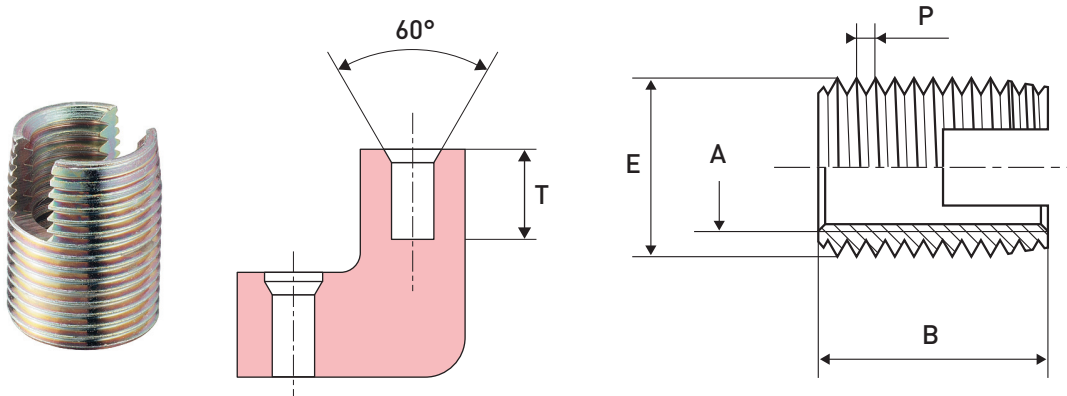

Diam. interno A (mm)	Diam. esterno E (mm)	Passo esterno P (mm)	Lungh. B (mm)	Prof. minima di foratura T (mm)	Diametro minimo di foratura (mm)			Codice Listino €/cad.*		
					Lega legg. Rm<250 <150HB, Plastica	Lega legg. Rm<350, Ghisa <200HB, Plastica dura	Lega legg. Rm>350, Ghisa >200HB, Ottone, metalli non ferrosi	Materiale		
								Acciaio zincato temprato	Acciaio Inox	Ottone
M2,5	4,5	0,5	6	8	4,1	4,1 - 4,2	4,2 - 4,3	BA01A0245060 € 0,39	BA01I0245060 € 1,20	BA01L0245060 € 0,32
M3	5	0,5	6	8	4,6	4,6 - 4,7	4,7 - 4,8	BA01A0350060 € 0,33	BA01I0350060 € 1,20	BA01L0350060 € 0,35
M4	6,5	0,75	8	10	5,9 - 6	6 - 6,1	6,1 - 6,2	BA01A0470080 € 0,37	BA01I0470080 € 1,25	BA01L0470080 € 0,46
M5	8	1	10	13	7,2 - 7,3	7,3 - 7,5	7,5 - 7,6	BA01A0580100 € 0,45	BA01I0580100 € 1,35	BA01L0580100 € 0,59
M6(a)	9	1	12	15	8,2 - 8,3	8,3 - 8,5	8,5 - 8,6	BA01A0601120 € 0,52	BA01I0601120 € 1,35	BA01L0601120 € 0,74
M6	10	1,5	14	17	8,8 - 9	9 - 9,2	9,2 - 9,4	BA01A0601140 € 0,54	BA01I0601140 € 1,40	BA01L0601140 € 0,79
M8	12	1,5	15	18	10,8 - 11	11 - 11,2	11,2 - 11,4	BA01A0802150 € 0,68	BA01I0802150 € 1,70	BA01L0802150 € 1,20
M10	14	1,5	18	22	12,8 - 13	13 - 13,2	13,2 - 13,4	BA01A1003180 € 0,89	BA01I1003180 € 2,55	BA01L1003180 € 1,90
M12	16	1,5	22	26	14,8 - 15	15 - 15,2	15,2 - 15,4	BA01A1204220 € 1,27	BA01I1204220 € 4,25	BA01L1204220 € 3,18
M14	18	1,5	24	28	16,8 - 17	17 - 17,2	17,2 - 17,4	BA01A1405240 € 1,84	BA01I1405240 € 5,20	BA01L1405240 € 7,63
M16	20	1,5	22	27	18,8 - 19	19 - 19,2	19,2 - 19,4	BA01A1605220 € 2,30	BA01I1605220 € 9,25	Su richiesta
M18	22	1,5	24	29	20,8 - 21	21 - 21,2	21,2 - 21,4	BA01A1806240 € 6,50	Su richiesta	Su richiesta
M20	26	1,5	27	32	24,8 - 25	25 - 25,2	25,2 - 25,4	BA01A2006270 € 7,95	Su richiesta	Su richiesta
M22	26	1,5	30	36	24,8 - 25	25 - 25,2	25,2 - 25,4	BA01A2206300 € 8,40	Su richiesta	Su richiesta
M24	30	1,5	30	36	28,8 - 29	29 - 29,2	29,2 - 29,4	BA01A2407300 € 9,65	Su richiesta	Su richiesta
M27	34	1,5	30	36	32,8 - 33	33 - 33,2	33,2 - 33,4	BA01A2707300 € 10,50	Su richiesta	Su richiesta
M30	36	1,5	40	46	34,8 - 35	35 - 35,2	35,2 - 35,4	BA01A3008400 € 13,30	Su richiesta	Su richiesta

*Confezione minima pz. 100

SERIE CON 3 FORI TAGLIANTI TIPO CORTO

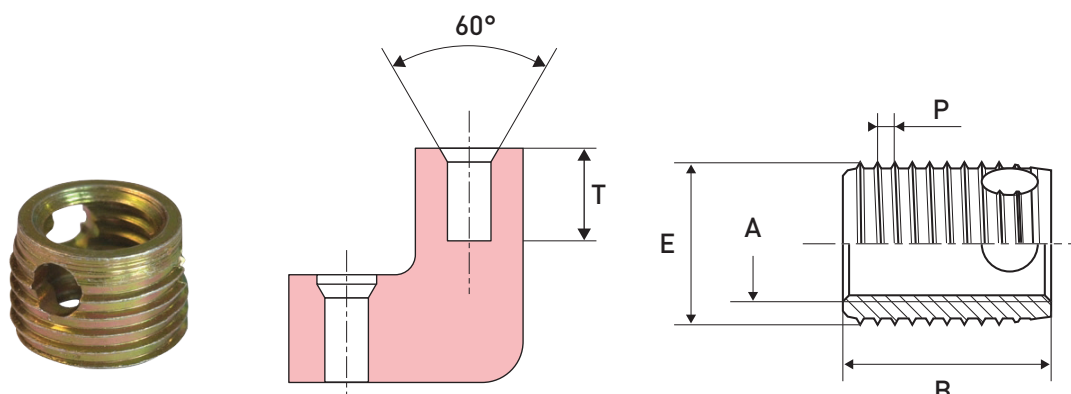

Diam. interno A (mm)	Diam. esterno E (mm)	Passo esterno P (mm)	Lungh. B (mm)	Prof. minima di foratura T (mm)	Diametro minimo di foratura (mm)			Codice Listino €/cad.*	
					Lega legg. Rm<250 <150HB, Plastica	Lega legg. Rm<350, Ghisa <200HB, Plastica dura	Lega legg. Rm>350, Ghisa >200HB, Ottone, metalli non ferrosi	Materiale	
								Acciaio zincato temprato	Acciaio Inox
M3	5	0,6	4	6	4,6 - 4,7	4,7	4,7 - 4,8	BA11A0350040 € 0,62	BA11D0350040 € 1,70
M4	6,5	0,8	6	8	6 - 6,1	6,1	6,1 - 6,2	BA11A0470060 € 0,71	BA11D0470060 € 1,90
M5	8	1	7	9	7,4 - 7,5	7,5 - 7,6	7,6 - 7,7	BA11A0580070 € 0,80	BA11D0580070 € 2,35
M6	10	1,25	8	10	9,3 - 9,4	9,4 - 9,5	9,5 - 9,6	BA11A0601080 € 0,92	BA11D0601080 € 2,55
M8	12	1,5	9	11	11,1 - 11,2	11,2 - 11,3	11,3 - 11,5	BA11A0802090 € 1,00	BA11D0802090 € 2,85
M10	14	1,5	10	13	13,1 - 13,2	13,2 - 13,3	13,3 - 13,5	BA11A1003100 € 1,43	BA11D1003100 € 4,15
M12	16	1,75	12	15	15 - 15,1	15,1 - 15,2	15,2 - 15,4	BA11A1204120 € 2,05	BA11D1204120 € 7,20
M14	18	2	14	17	17 - 17,1	17,1 - 17,2	17,2 - 17,4	BA11A1405140 € 2,75	BA11D1405140 € 9,45
M16	20	2	14	17	19 - 19,1	19,1 - 19,2	19,2 - 19,4	BA11A1605140 € 3,15	BA11D1605140 € 10,60

*Confezione minima pz. 100

SERIE CON 3 FORI TAGLIANTI TIPO LUNGO

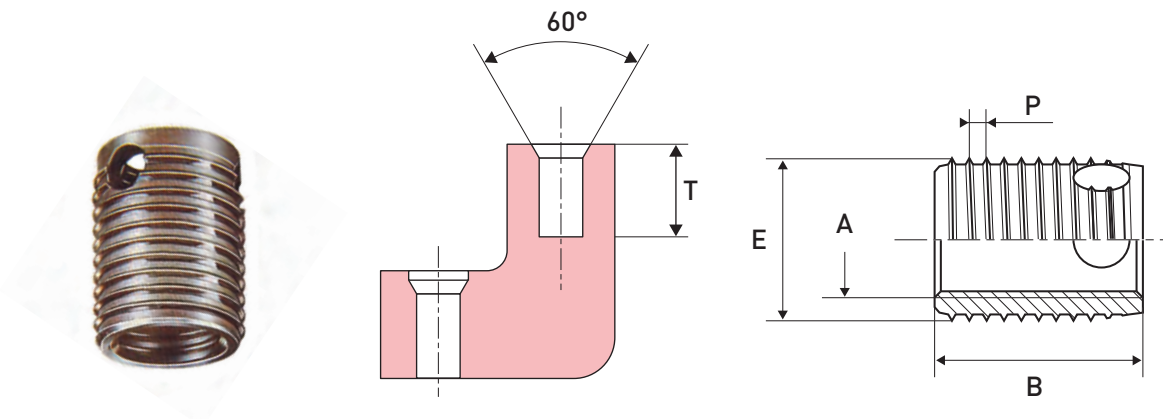

Diam. interno A (mm)	Diam. esterno E (mm)	Passo esterno P (mm)	Lungh. B (mm)	Prof. minima di foratura T (mm)	Diametro minimo di foratura (mm)			Codice Listino €/cad.*	
					Lega legg. Rm<250 <150HB, Plastica	Lega legg. Rm<350, Ghisa <200HB, Plastica dura	Lega legg. Rm>350, Ghisa >200HB, Ottone, metalli non ferrosi	Materiale	
								Acciaio zincato temprato	Acciaio Inox
M3	5	0,6	6	8	4,6 - 4,7	4,7	4,7 - 4,8	BA11A0350060 € 0,69	BA11D0350060 € 2,00
M4	6,5	0,8	8	10	6 - 6,1	6,1	6,1 - 6,2	BA11A0470080 € 0,85	BA11D0470080 € 2,15
M5	8	1	10	13	7,4 - 7,5	7,5 - 7,6	7,6 - 7,7	BA11A0580100 € 0,95	BA11D0580100 € 2,45
M6	10	1,25	12	15	9,3 - 9,4	9,4 - 9,5	9,5 - 9,6	BA11A0601120 € 1,15	BA11D0601120 € 2,75
M8	12	1,5	14	17	11,1 - 11,2	11,2 - 11,3	11,3 - 11,5	BA11A0802140 € 1,33	BA11D0802140 € 3,90
M10	14	1,5	18	22	13,1 - 13,2	13,2 - 13,3	13,3 - 13,5	BA11A1003180 € 1,80	BA11D1003180 € 4,95
M12	16	1,75	22	26	15 - 15,1	15,1 - 15,2	15,2 - 15,4	BA11A1204220 € 2,65	BA11D1204220 € 8,30
M14	18	2	24	28	17 - 17,1	17,1 - 17,2	17,2 - 17,4	BA11A1405240 € 2,95	BA11D1405240 € 10,50
M16	20	2	24	28	19 - 19,1	19,1 - 19,2	19,2 - 19,4	BA11A1605240 € 3,40	BA11D1605240 € 12,75

*Confezione minima pz. 100

ISTRUZIONI DI POSA

APPARECCHIO DI POSA USO A MANO

1.

Forare con diametro appropriato a seconda del materiale ricevente.

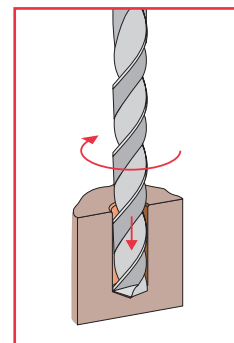

2.

Avvitare sull'apparecchio di posa uso a mano la bussola con l'intaglio o con i fori rivolti verso il basso. Bloccare l'inserto stringendo il dado con una chiave.

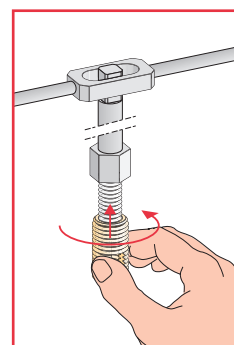

3.

Avvitare la bussola autofilettante fino a circa 0,1 a 0,2 mm sotto il piano di montaggio. Assicurarsi di rimanere in asse con il foro.

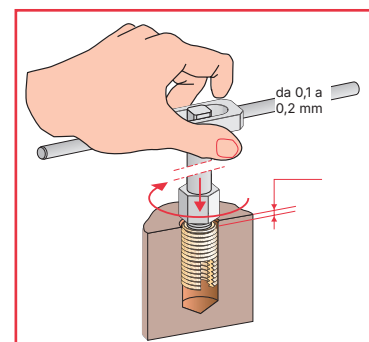

4.

Per disinserire l'attrezzo, agire sull'esagono di base tenendolo bloccato con una chiave fissa. Ruotare in senso antiorario in modo da sbloccarlo e svitare il gruppo manualmente. Accertarsi che l'attrezzo, in fase di montaggio, sia perpendicolare al piano di lavoro.

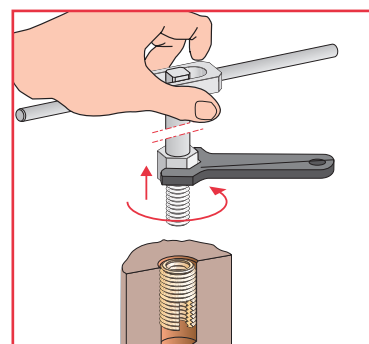

ISTRUZIONI DI POSA

APPARECCHIO DI POSA USO A MACCHINA

1.

Regolare la posizione del mandrino rispetto alla bussola autofilettante. L'apparecchio di posa uso a macchina deve essere montato su unità operatrici maschianti o su trapani con inversione di marcia. Posizionare correttamente il pezzo ricevente assicurandosi di rimanere in asse con il foro. Regolare il fine corsa affinché la bussola installata risulti 0,1-0,2 mm sotto il piano di montaggio.

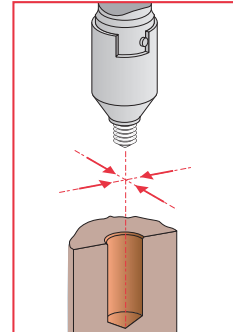

2.

Fare ruotare l'asta dell'apparecchio di posa a destra

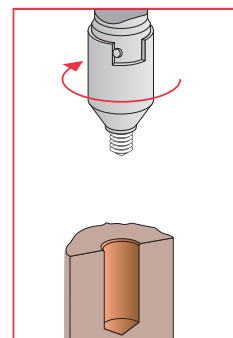

3.

Avvitare la bussola autofilettante sull'attrezzo con le fenditure o fori verso il basso per circa 3 spire. Avvicinare la bussola autofilettante al pezzo ricevente.

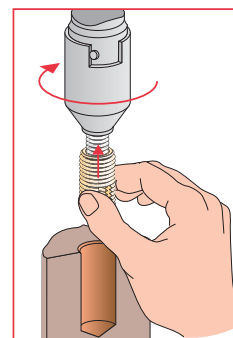

4.

Azionare la macchina per inserire la bussola nel materiale ricevente fino alla profondità desiderata o al raggiungimento del fine corsa.

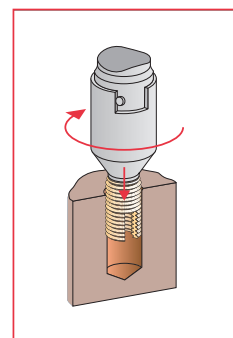

5.

Invertire il senso di rotazione per disinserire l'apparecchio di posa dalla bussola.

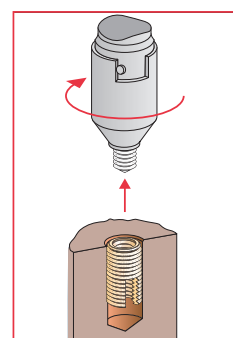

APPARECCHI DI POSA

APPARECCHIO DI POSA USO A MANO

- Con attacco esagonale
- Utilizzabile con giramaschi, avvitatore elettrico o utensile similare
- Gamma M2,5 – M14 (ulteriori misure fornibili su richiesta)

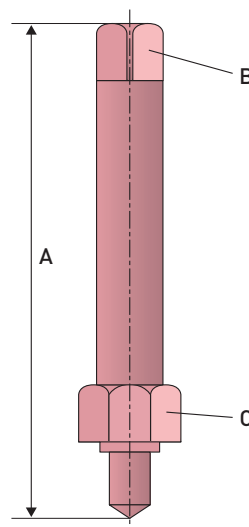

Diametro	Lunghezza A (mm)	Diametro quadro di testa B (mm)	Diametro esagono di base C (mm)	Codice Listino €/cad.
M2,5	55	5	7	BA67T025000 € 99,00
M3	55	5	7	BA67T030000 € 81,00
M4	60	5	7	BA67T040000 € 48,00
M5	75	8	13	BA67T050000 € 51,00
M6	75	8	13	BA67T060000 € 51,00
M8	75	8	13	BA67T080000 € 51,00
M10	95	12,5	19	BA67T100000 € 76,00
M12	95	12,5	19	BA67T120000 € 85,00
M14	95	12,5	19	BA67T140000 € 105,00

APPARECCHI DI POSA

APPARECCHIO DI POSA USO A MACCHINA

- Con attacco a base quadrata
- Utilizzabile con motori elettrici o pneumatici dotati di frizione
- Gamma M2,5 – M16 (ulteriori misure fornibili su richiesta)

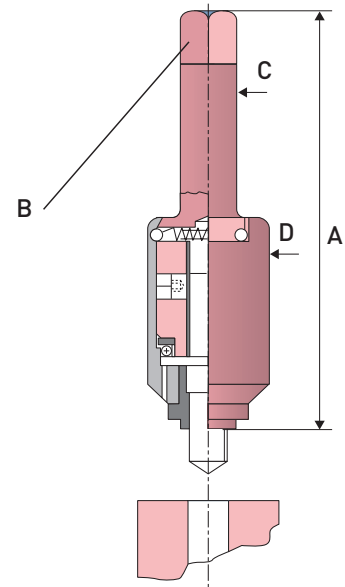

Diametro	Lunghezza A (mm)	Diametro quadro di testa B (mm)	Diametro esagono di base C (mm)	Diametro max adattatore D (mm)	Codice Listino €/cad.
M2,5	78	6,3	8	18	BA61T025000 € 245,00
M3	78	6,3	8	18	BA61T030000 € 195,00
M4	78	6,3	8	18	BA61T040000 € 195,00
M5	95	10	12,5	24	BA61T050000 € 255,00
M6	95	10	12,5	24	BA61T060000 € 255,00
M8	95	10	12,5	24	BA61T080000 € 255,00
M10	118	12,5	16	32	BA61T100000 € 306,00
M12	118	12,5	16	32	BA61T120000 € 306,00
M14	145	20	25	50	BA61T140000 € 683,00
M16	145	20	25	50	BA61T160000 € 731,00



Attrezzi di Bloccaggio Rapido



Elementi di Staffaggio



Morse Modulari e Minibloccaggi



Elementi di Posizionamento



Elementi di Manovra



Chiusure a Leva



Cerniere Industriali



Maniglie Industriali

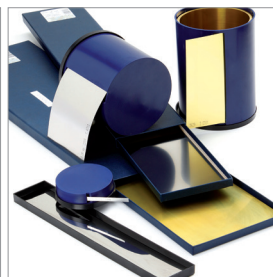

Nastri e Strisce Calibrate

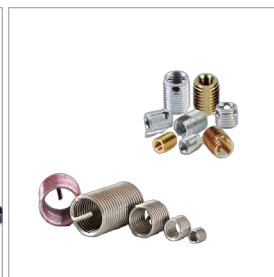

Sistemi di Fissaggio



Sistemi a Punto Zero



Bloccaggi Idraulici

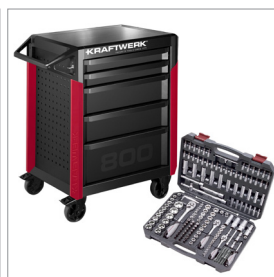

Carrelli e valigie portatutensili



Utensili pneumatici

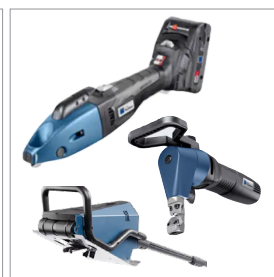

Utensili lavorazione metallo



Satinatrici lineari



Unità di foratura e maschiatura magnetiche

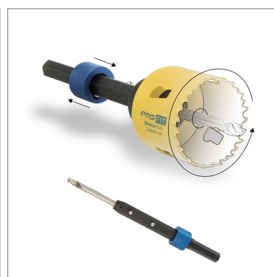

Seghe a tazza



Convogliatori ad aria calda



Affilapunte

UNA GAMMA COMPLETA DI OLTRE **20.000 ARTICOLI** DEDICATI AL MONDO DELL'UTENSILERIA.



TUTTA LA GAMMA DI HOMBERGER IN UN CLICK!

HOMBERGER Catalogo

Homberger S.p.A.

Sede legale: Via dei Lavoratori, 8/10 - 20090 Buccinasco (MI)

Sede operativa: Via Ippolito d'Aste 1/1 - 16121 Genova (GE)

Centro logistico: Via Costalovaia, 8 - 16012 Busalla, (GE)

Tel. 02 57 69 51 - Mail: vendite@homberger.com - Web: www.homberger.com
P.IVA IT00266430107 - Capitale Sociale € 1.800.000

HOMBERGER.COM